

การสร้างโมเดลตู้เสื้อผ้า ด้วยโปรแกรม Google SketchUp

ในการสร้างโมเดลตู้เสื้อผ้าจะมีการใช้เครื่องมือพื้นฐาน ดังนี้

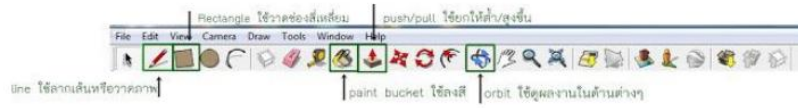

ขั้นตอนการสร้างโมเดลตู้เสื้อผ้า

1. เปิดโปรแกรม Google SketchUp จากนั้นใช้เครื่องมือ Rectangle วาดรูปสี่เหลี่ยมขนาดตามต้องการ

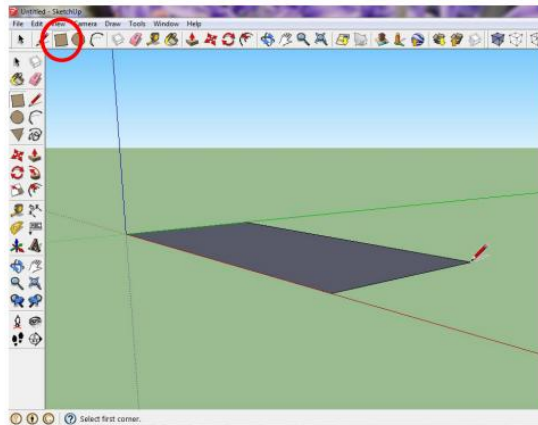

2. ใช้เครื่องมือ push/pull ลากขึ้นให้มีความสูงตามต้องการ

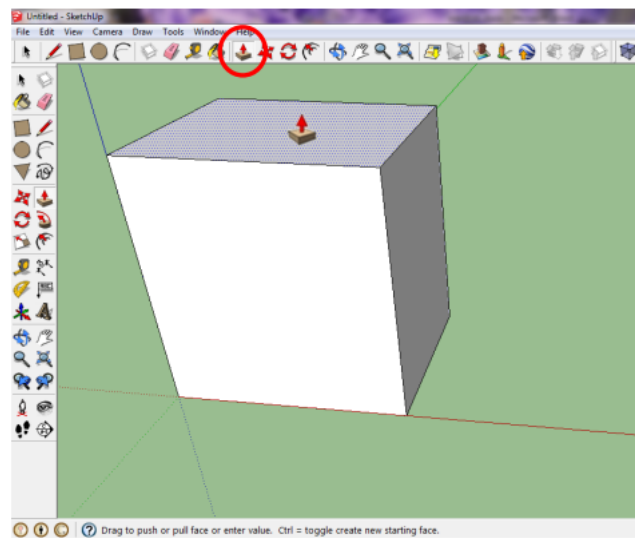

3. ใช้เครื่องมือ Rectangle วาดให้เป็นช่อง

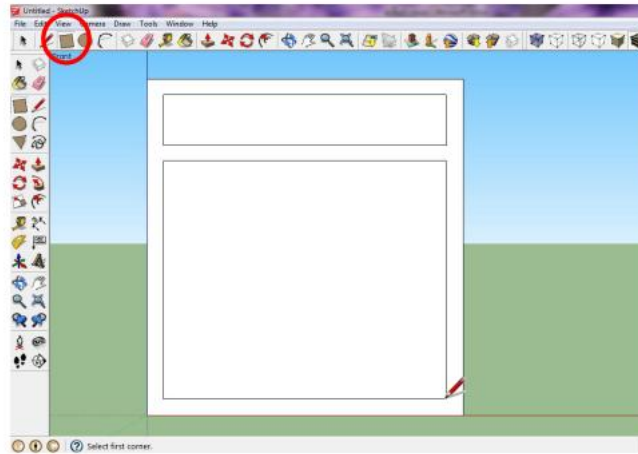

4. ใช้เครื่องมือ push/pull ลึกลงไปด้านใน

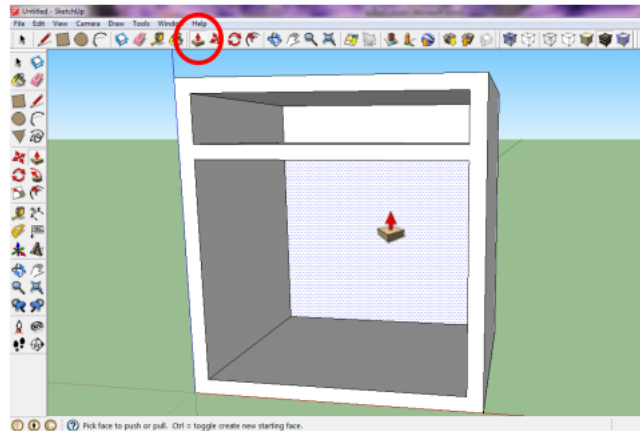

5. ใช้เครื่องมือ rectangle เป็นรูป 4 เหลี่ยมเพื่อตกแต่งด้านในของตู้เสื้อผ้า

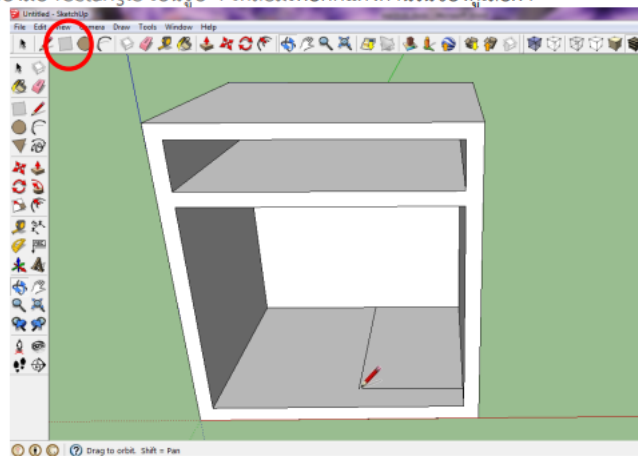

6. ใช้เครื่องมือ push/pull และ rectangle ทำเป็นลื่นชักตามภาพ

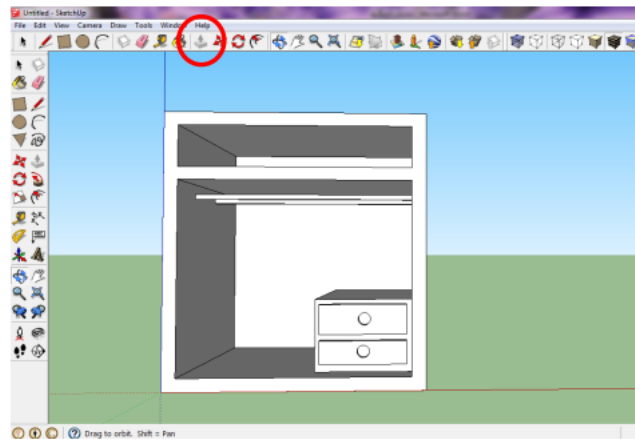

7. ใช้เครื่องมือ rectangle ทั้รูปสี่เหลี่ยมรูปเดิมตกแต่งให้สวยงาม

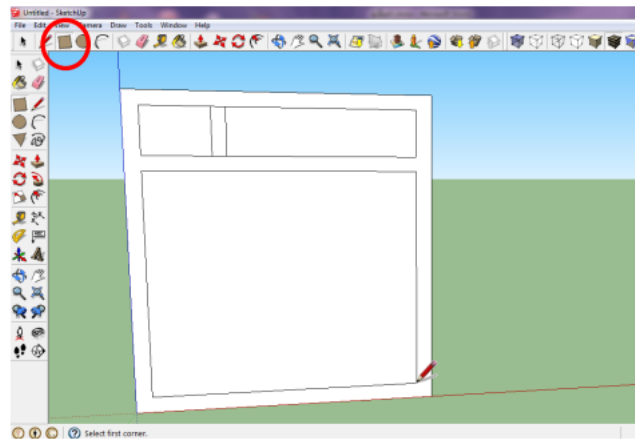

8. ใช้เครื่องมือ paint bucket โหมด translucent ลงในช่องที่เราวาด

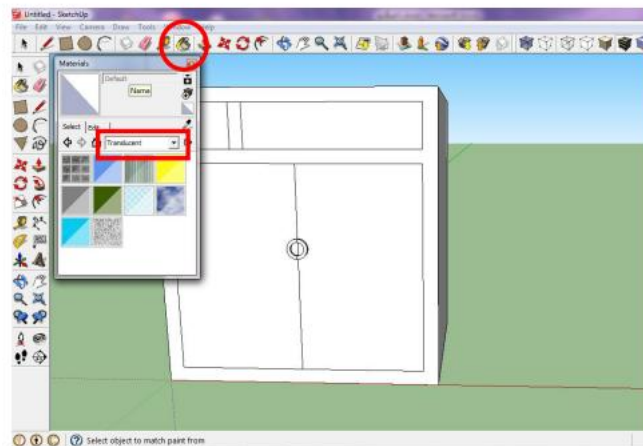

เมื่อลงสีจะได้แบบนี้

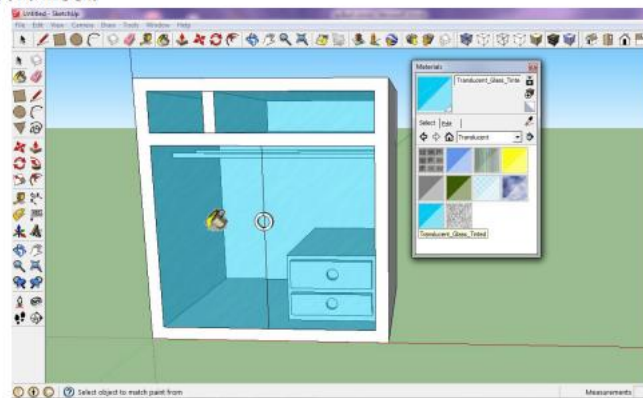

9. ลงสีตู้ที่เหลือให้สวยงาม

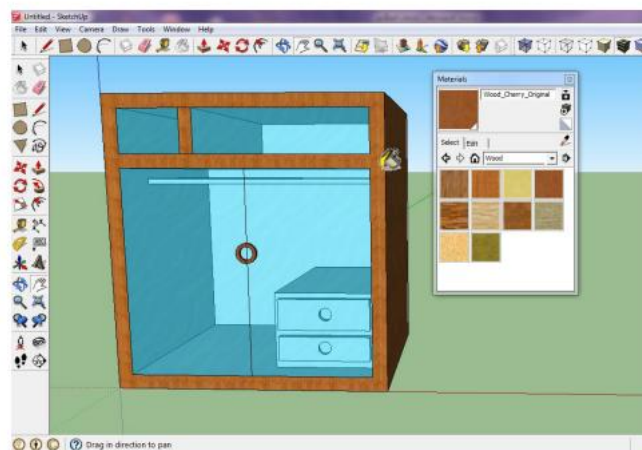

Workshop Sketchup : สร้างตู้เสื้อผ้า ลื่นซ้ก (เปิด/ปิด) ได้ Dynamic

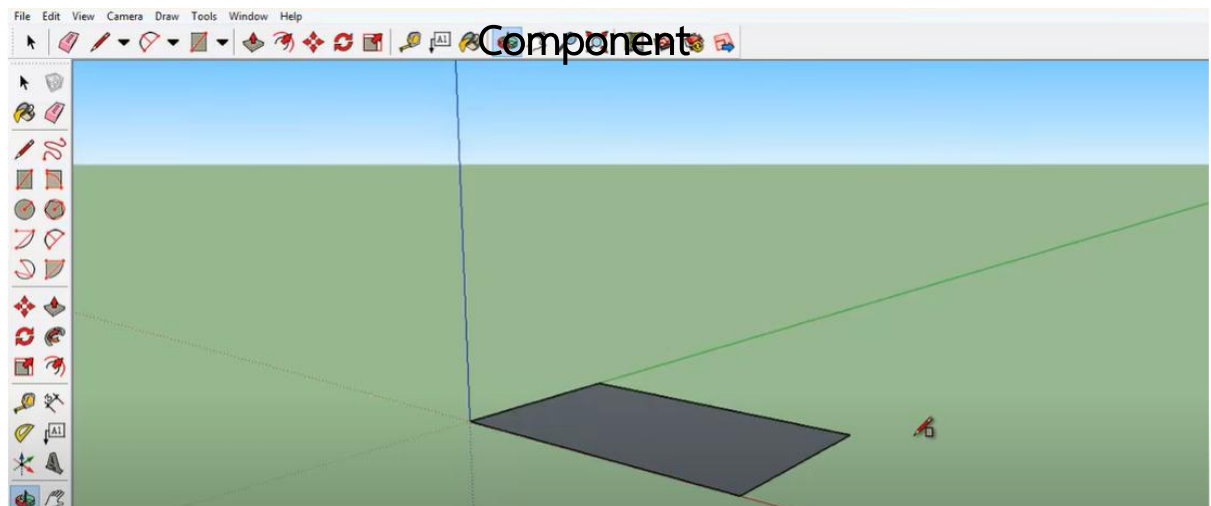
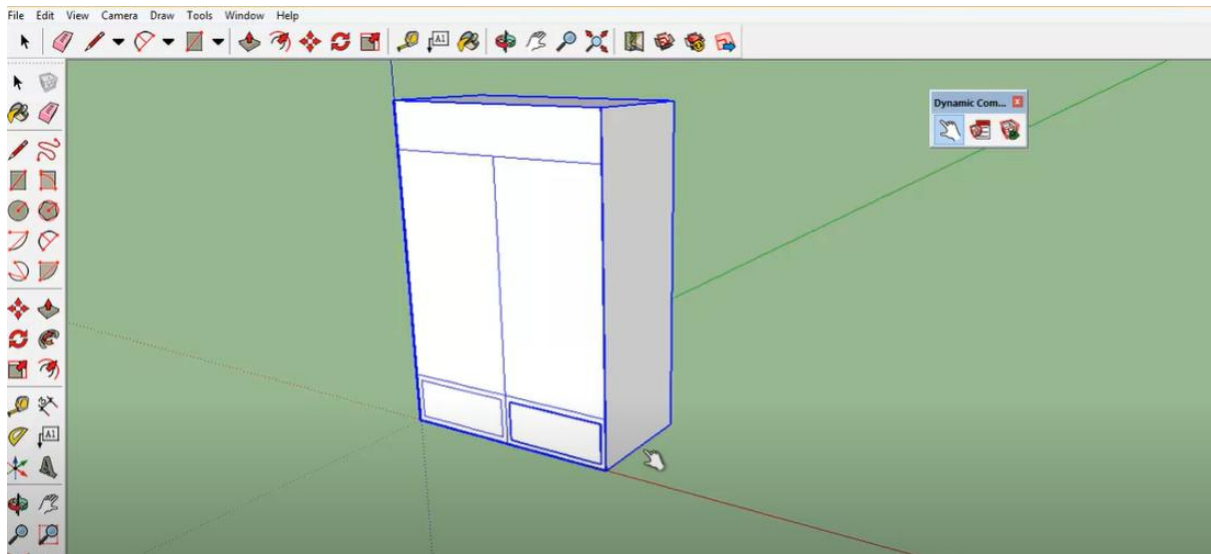

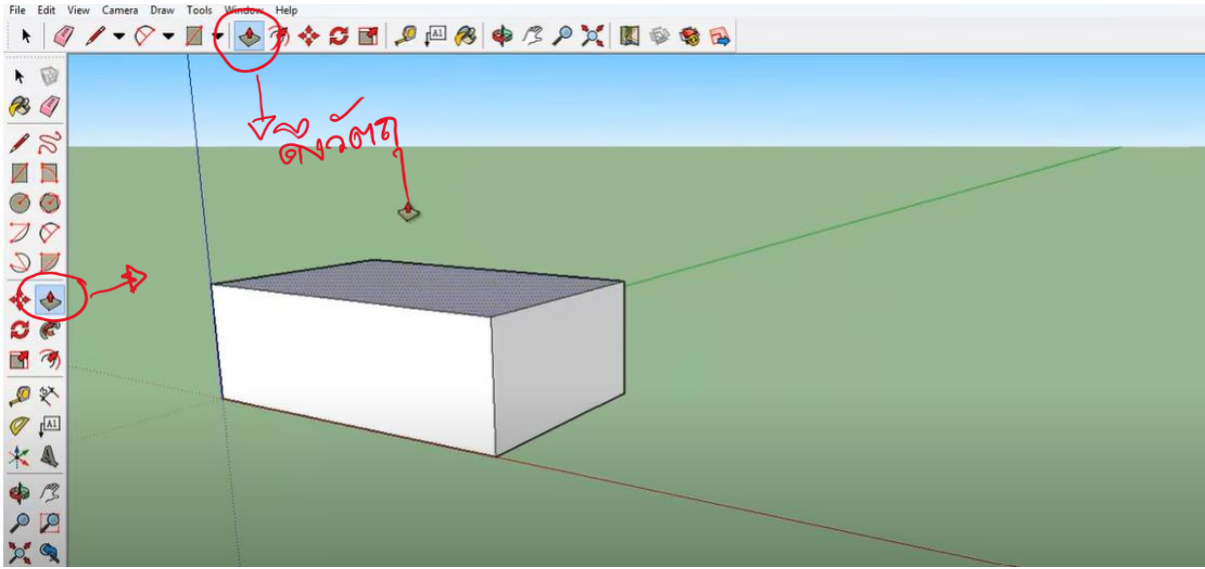

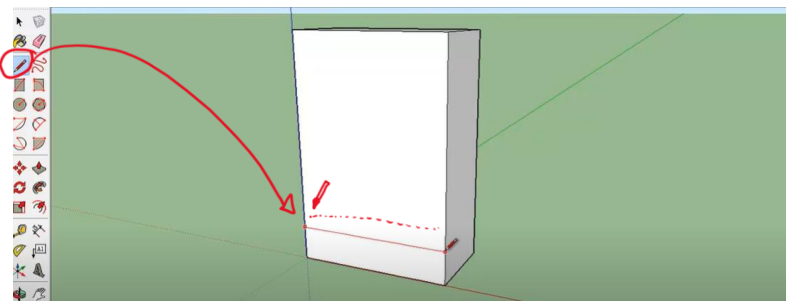
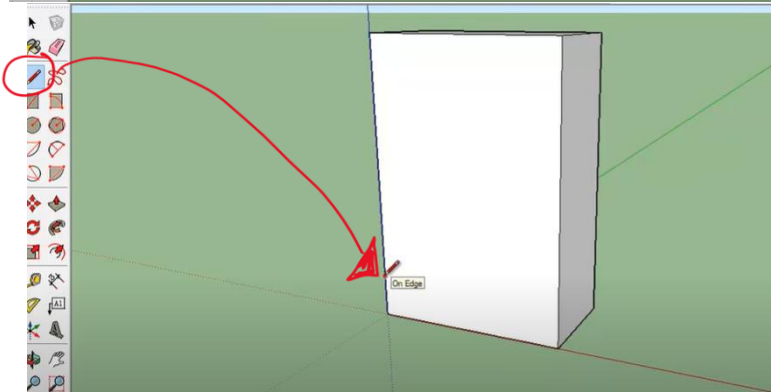
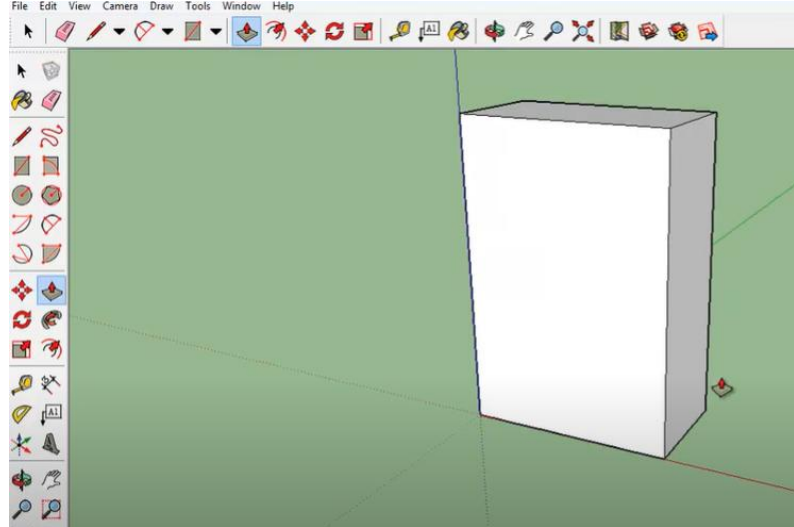
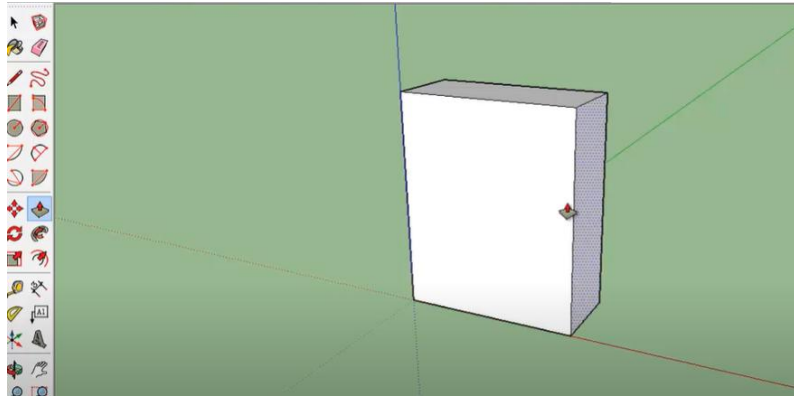

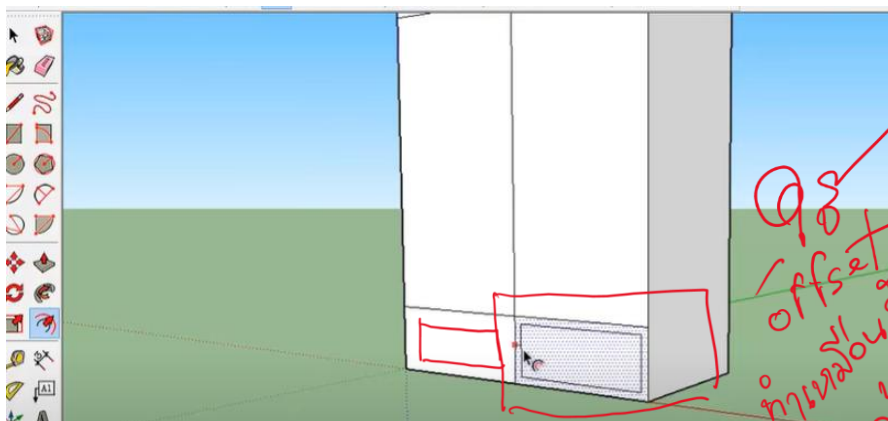
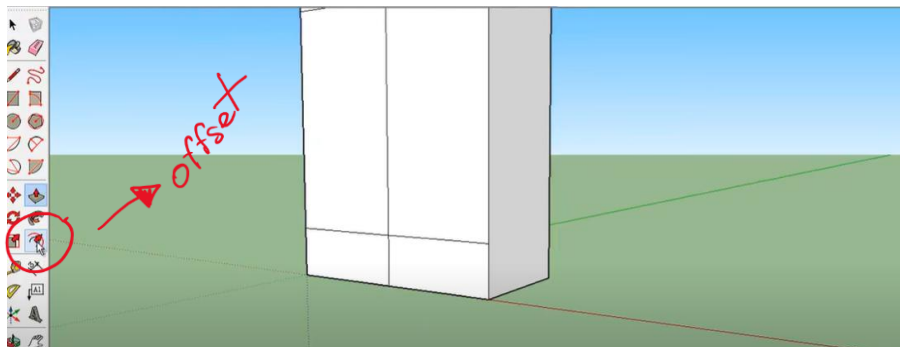
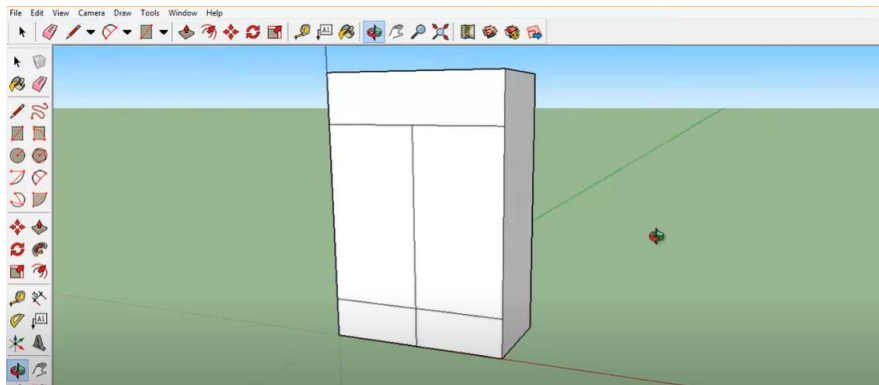
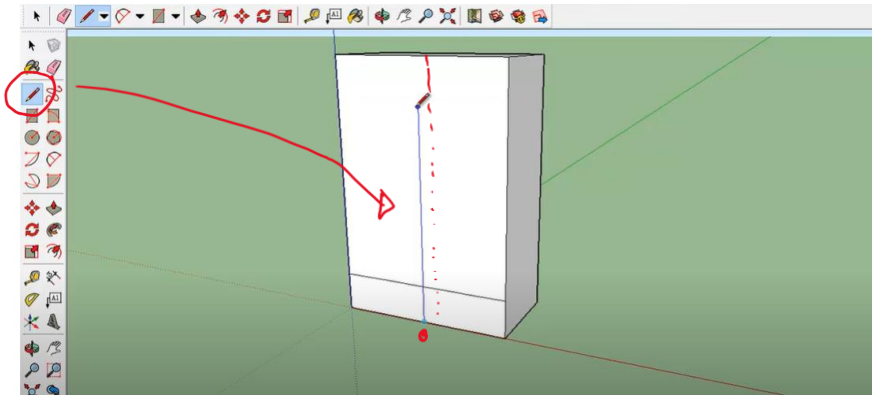

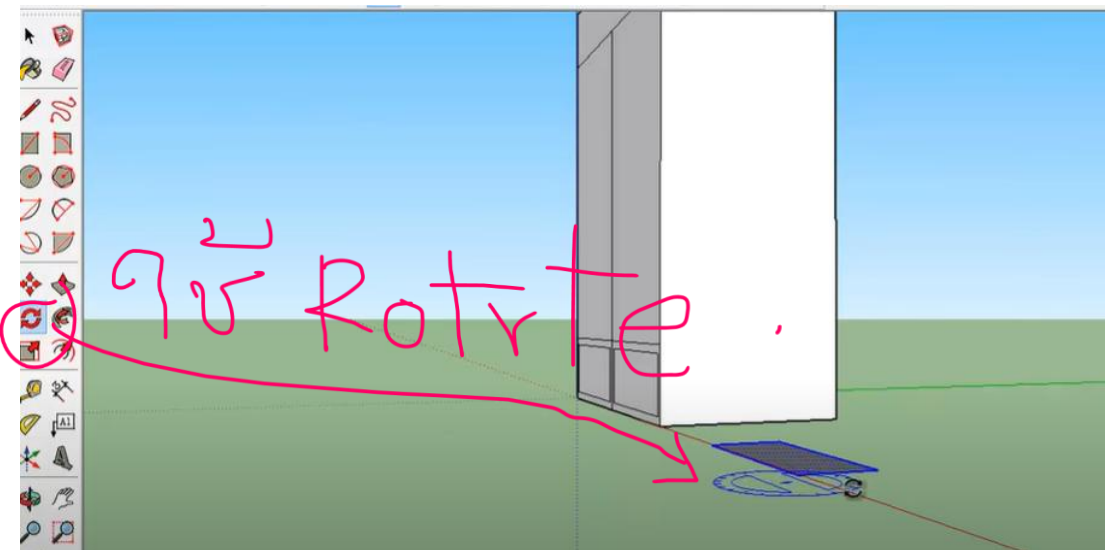
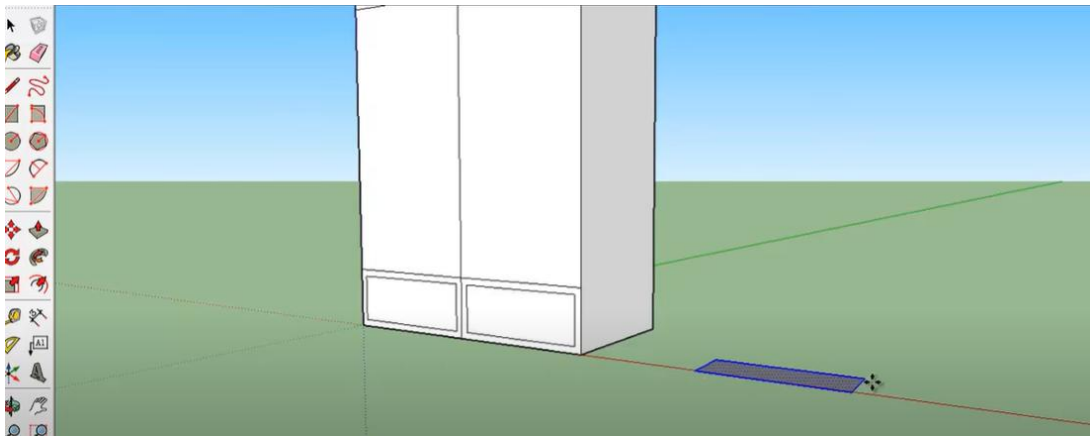
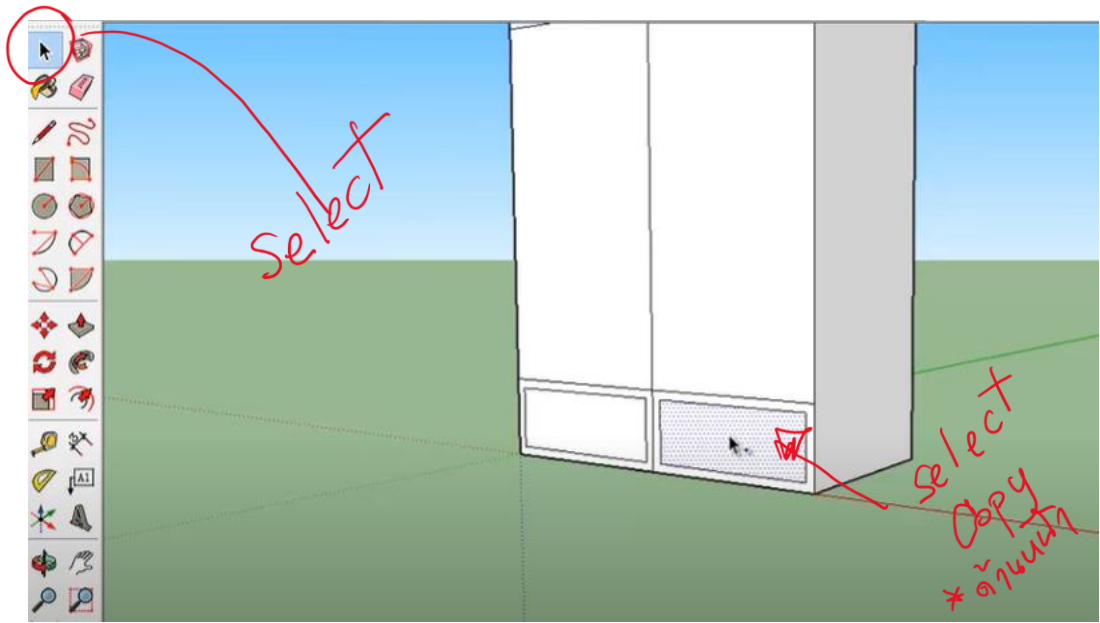

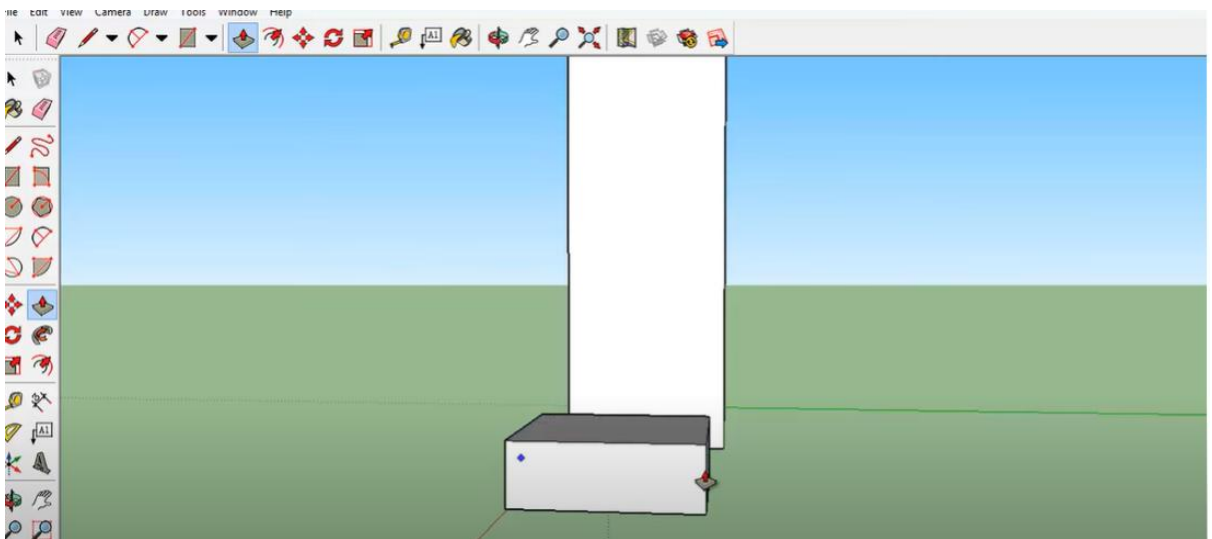
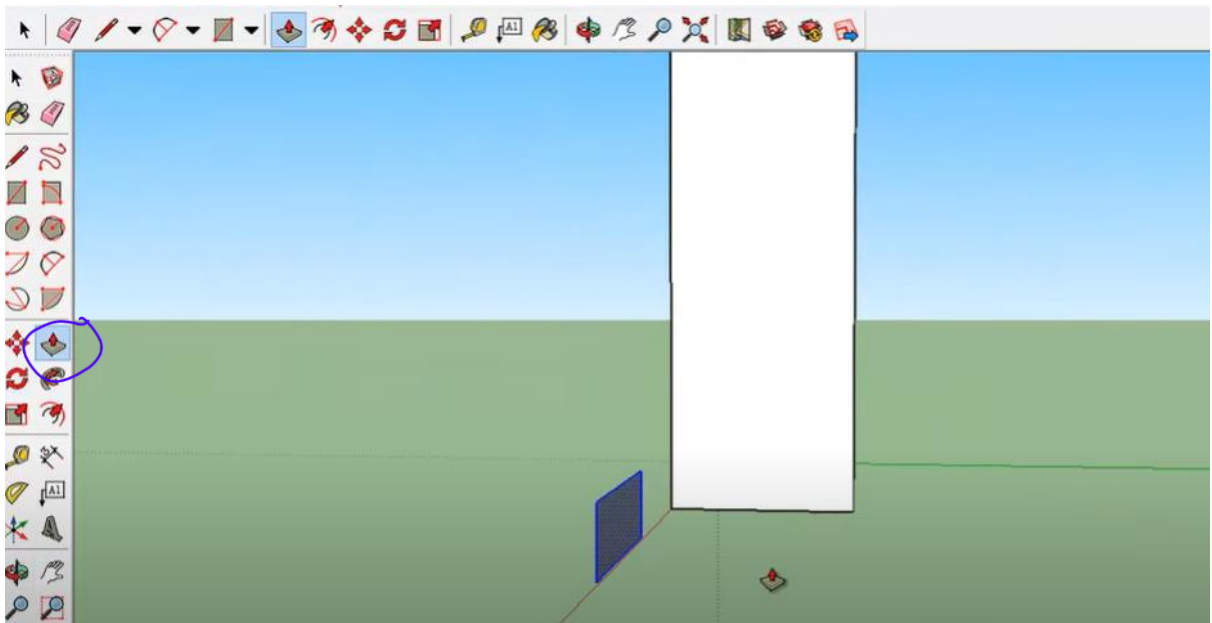
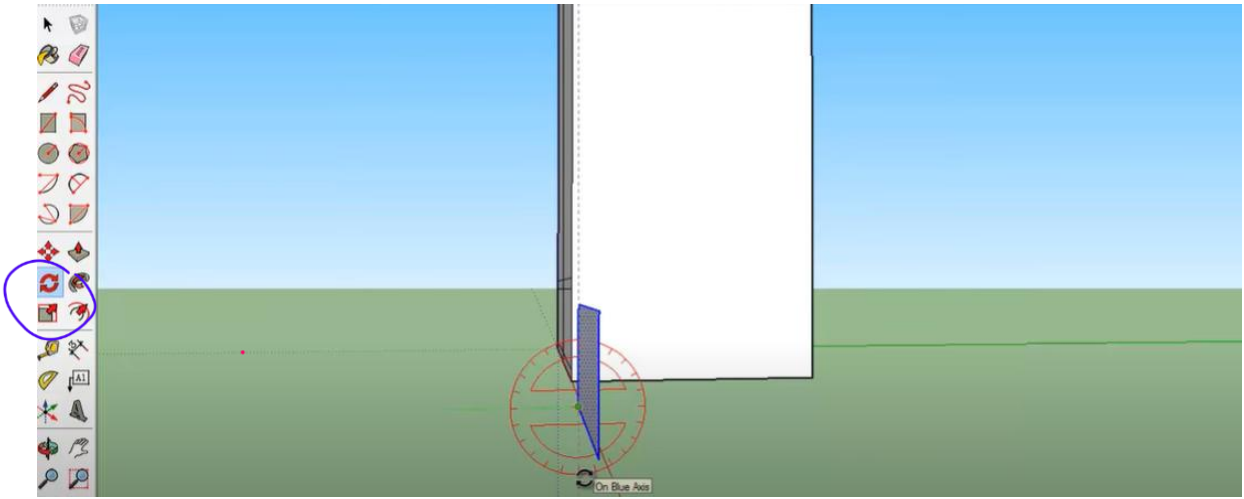

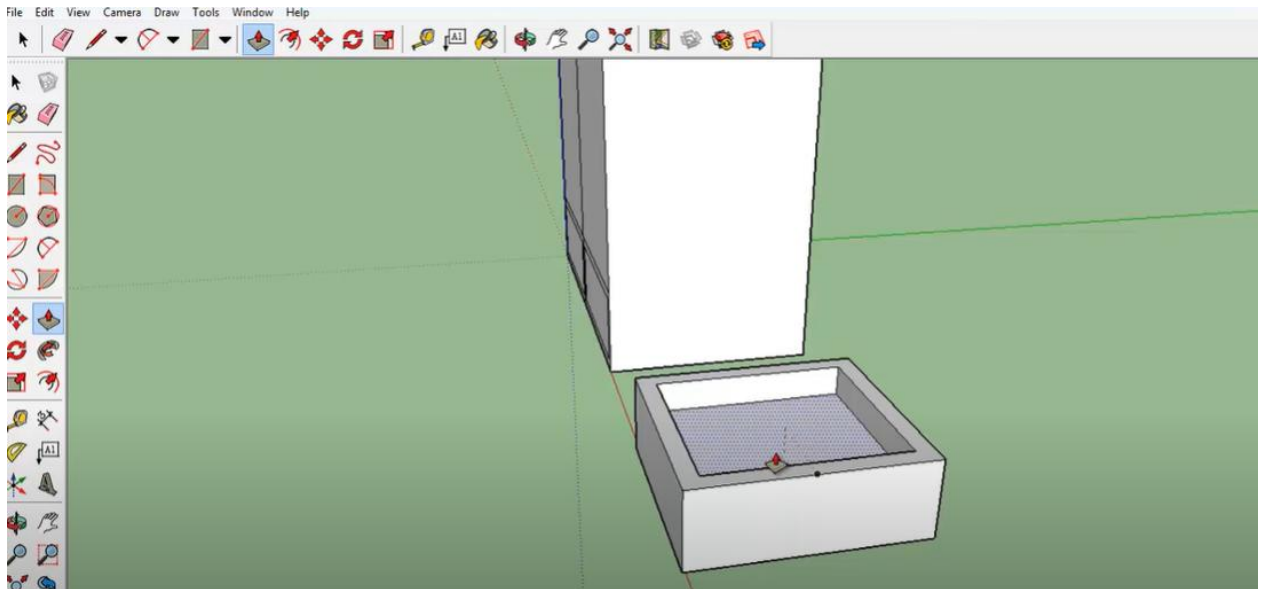
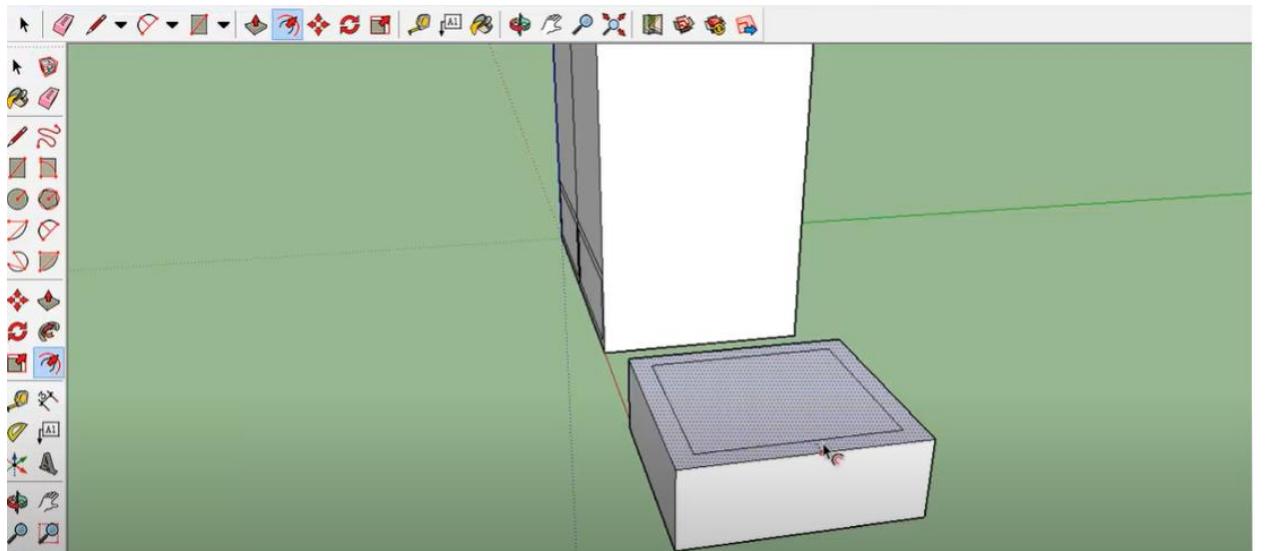
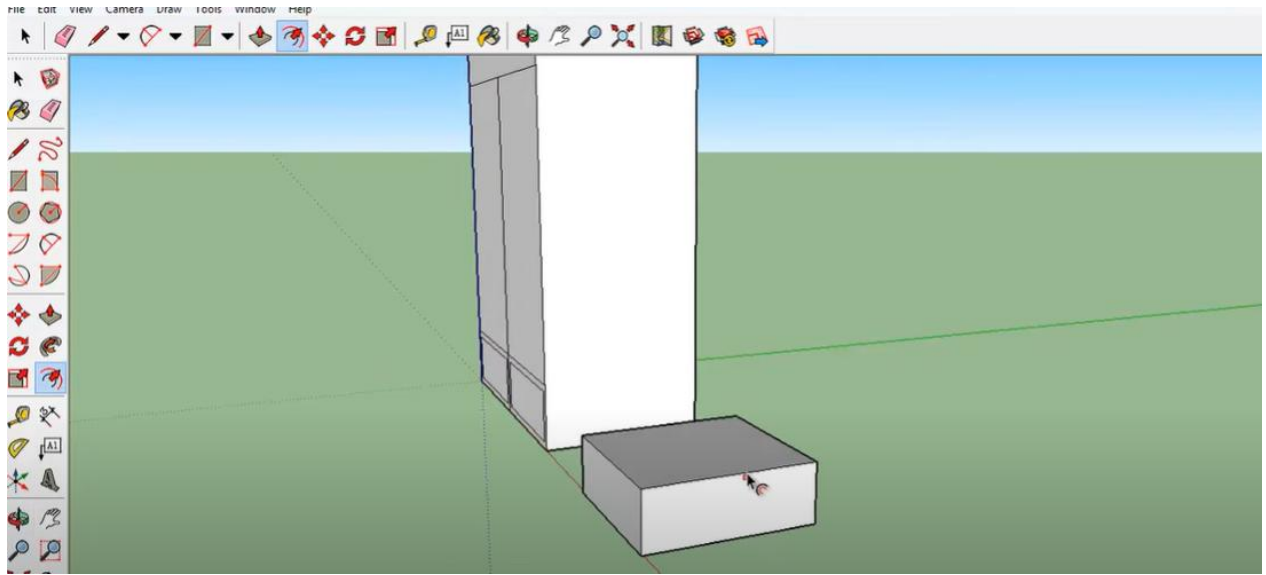

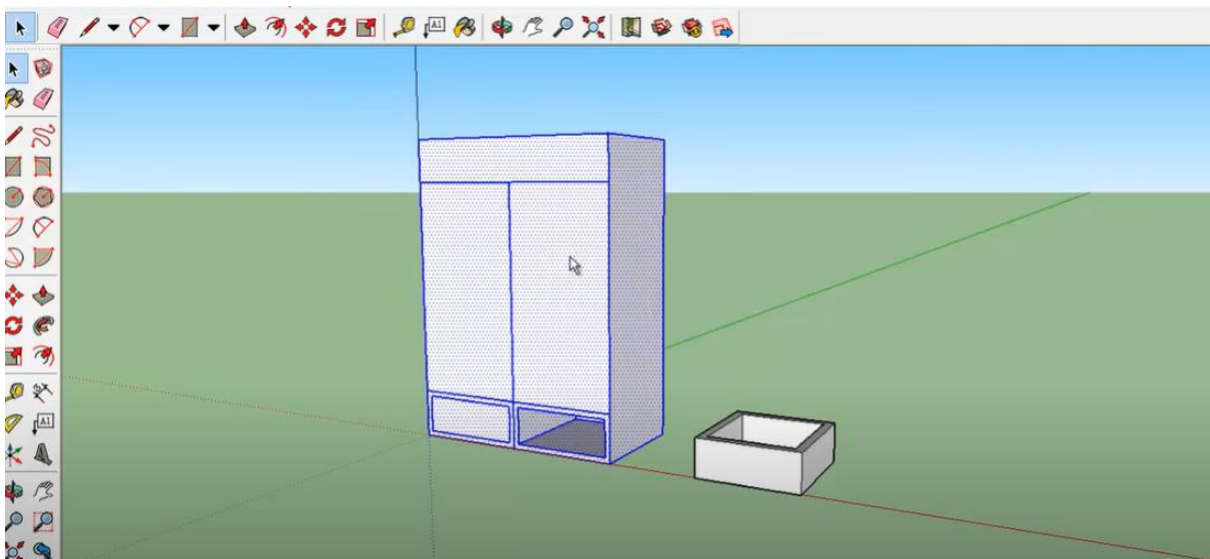
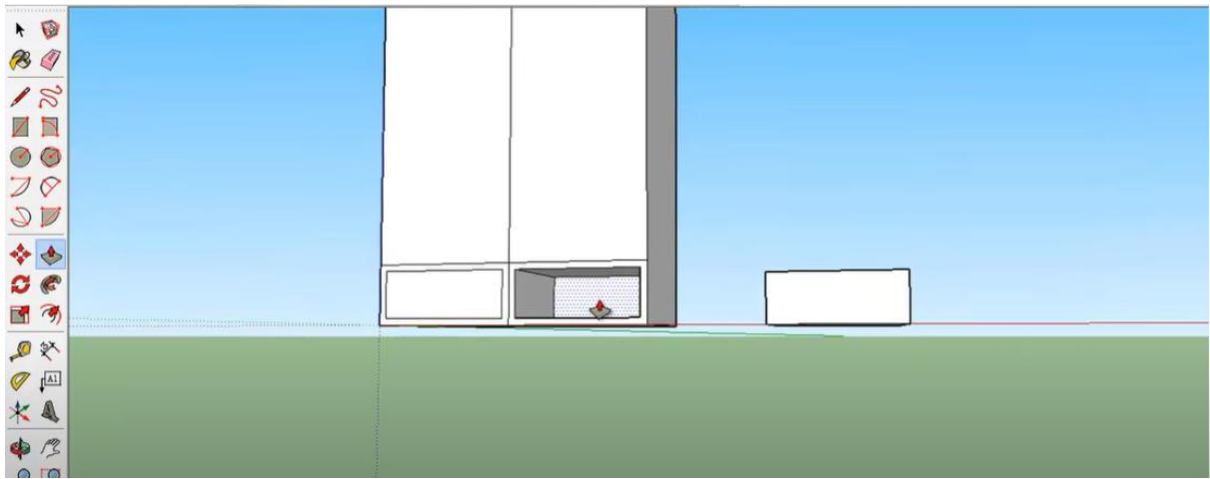
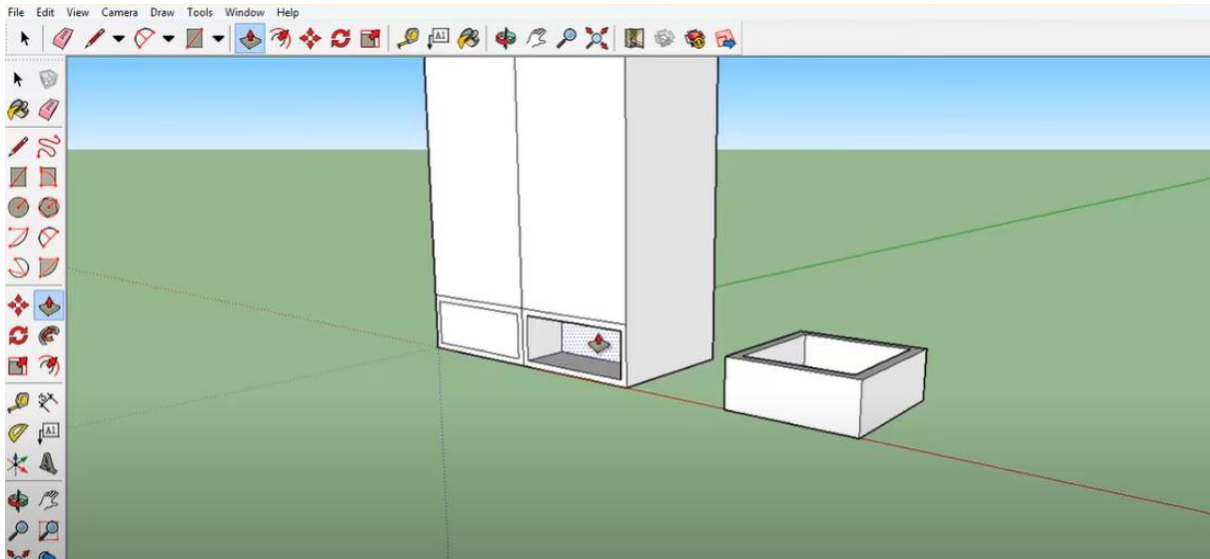

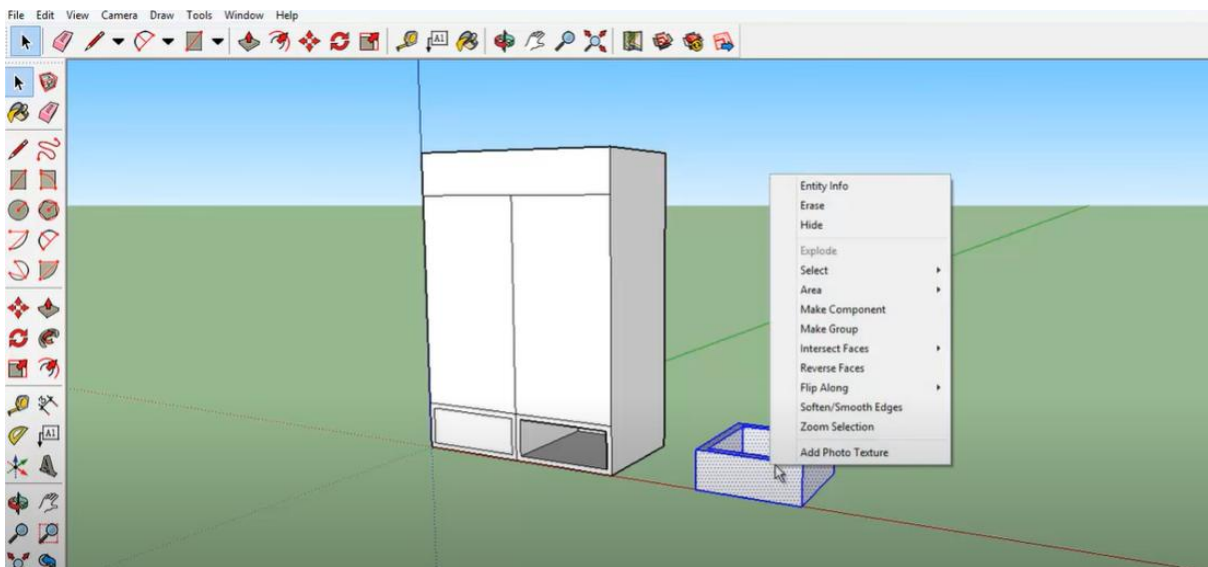
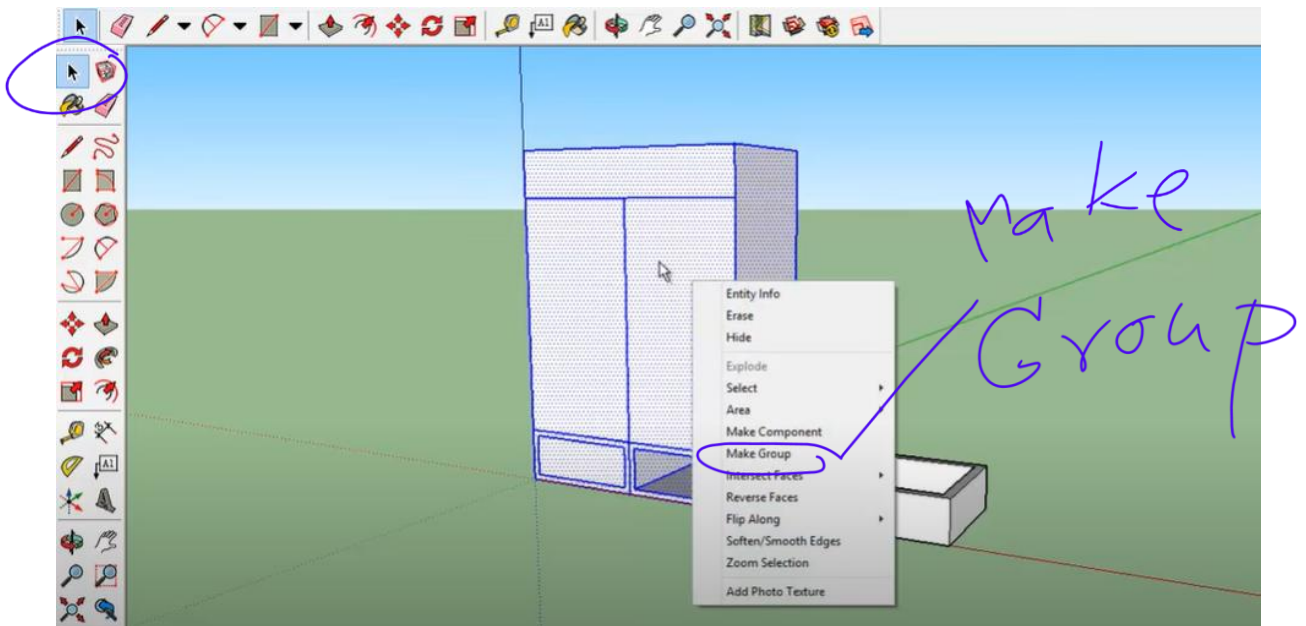

กด 3 ครั้ง Double คลิก และกด Make Group

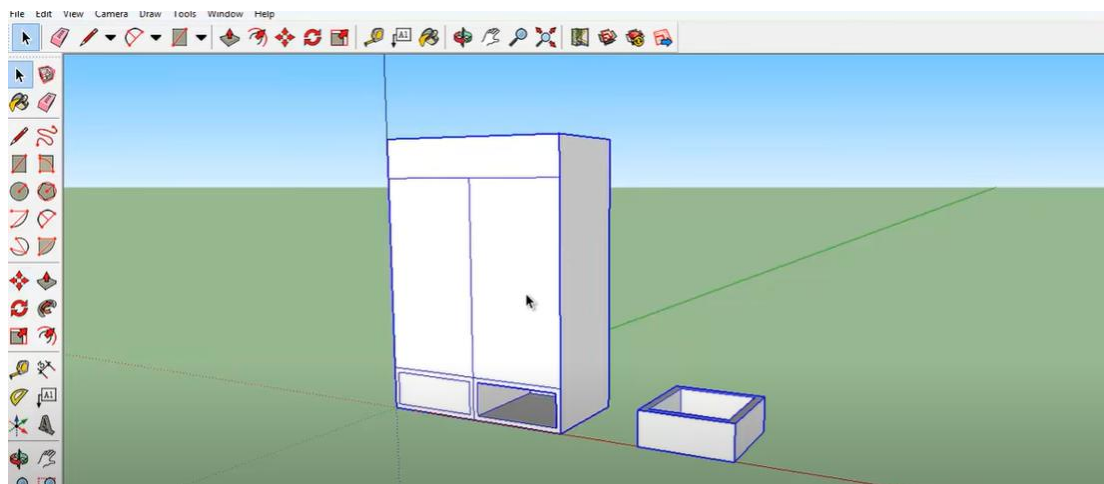

เลือกวัตถุ ทั้ง 2 ชนิด

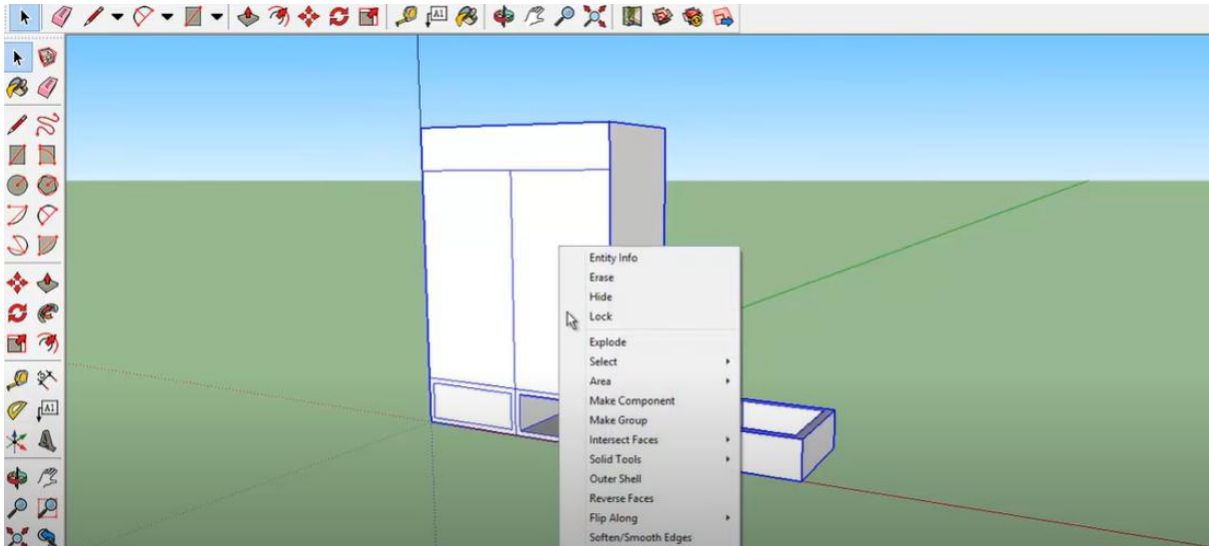

แล้วคลิกขวา เลือก Make Component

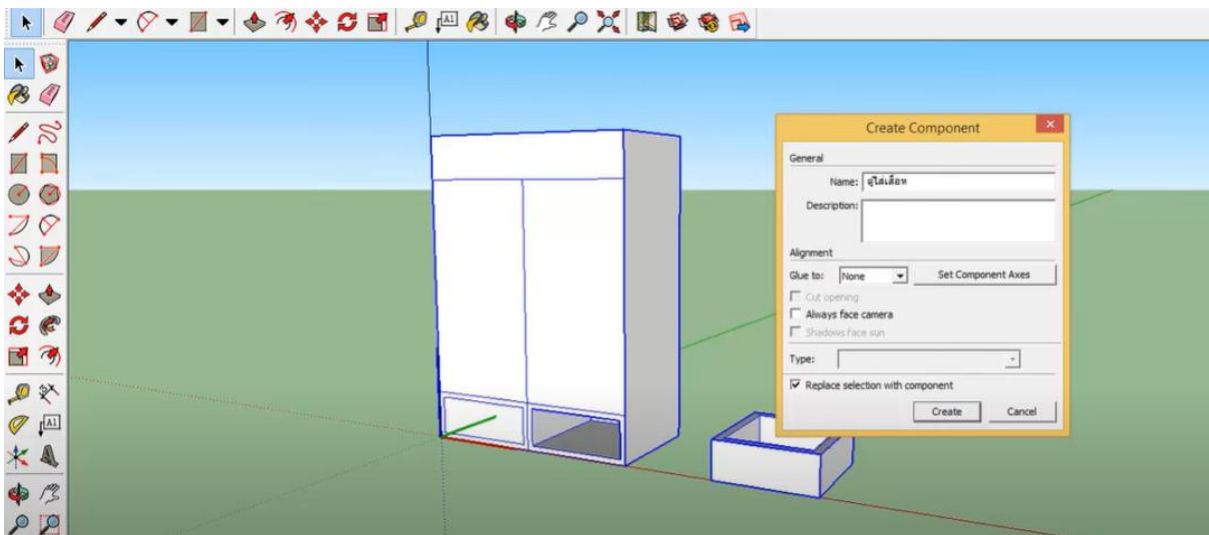

ให้ตั้งชื่อ ว่า ตู้เสื้อผ้า

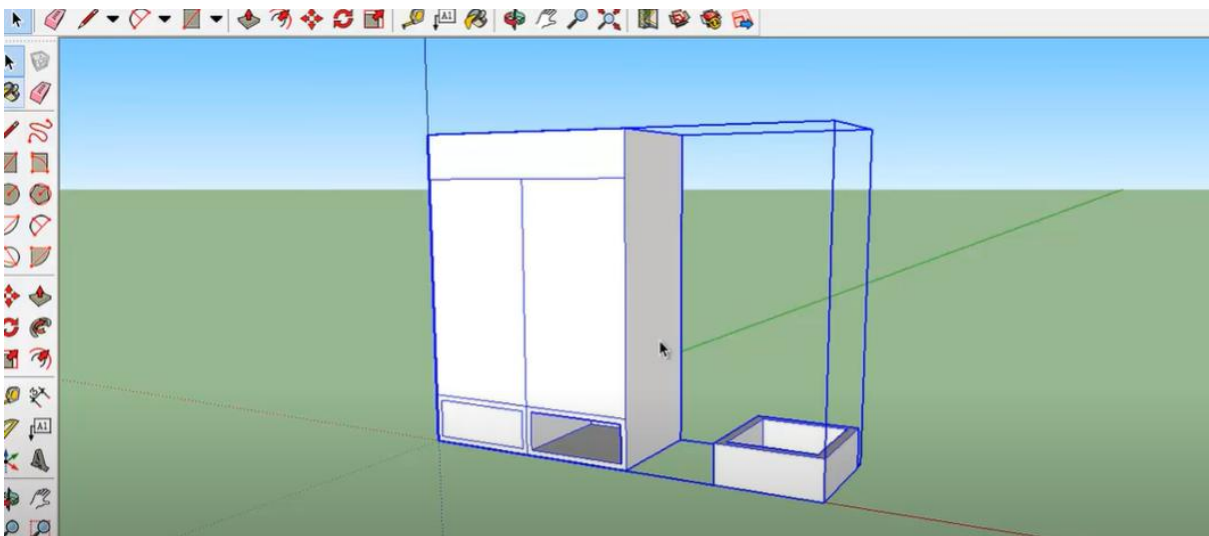

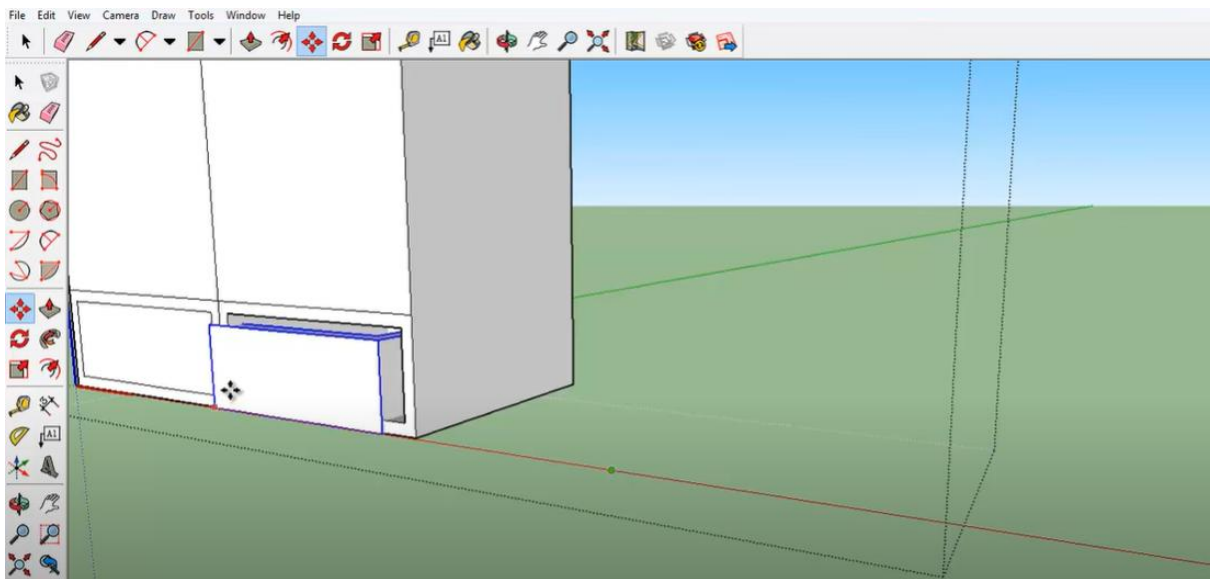
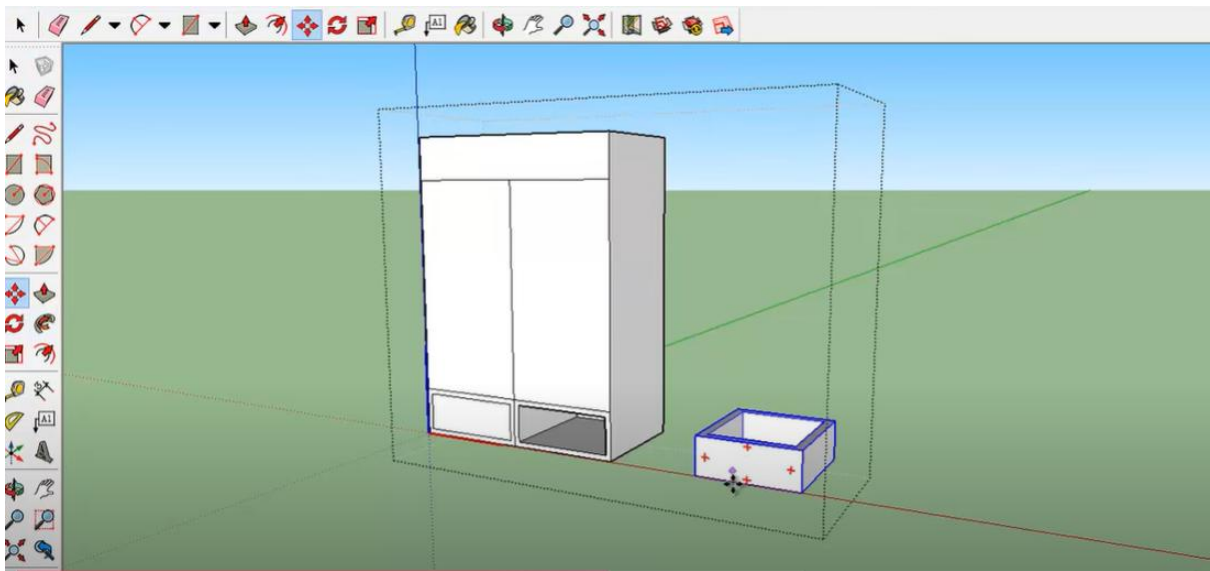
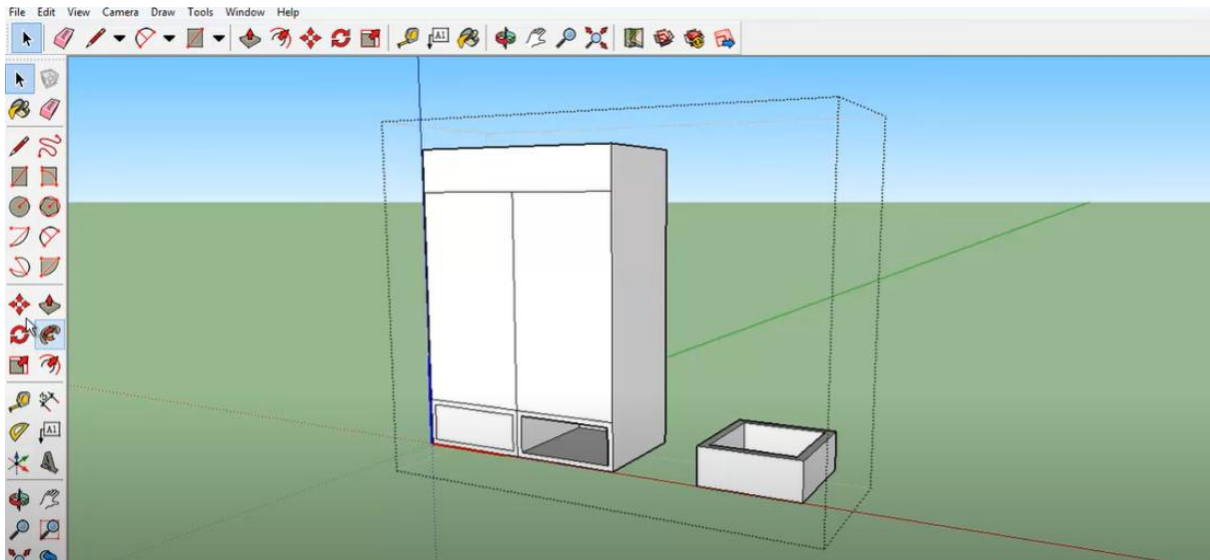

ให้ย้ายวัตถุ

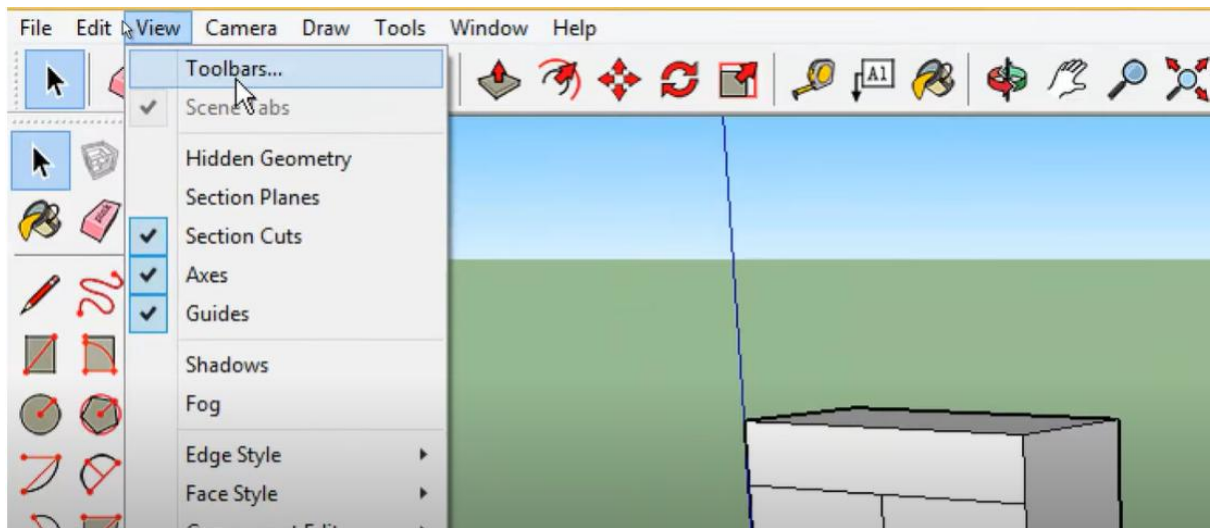
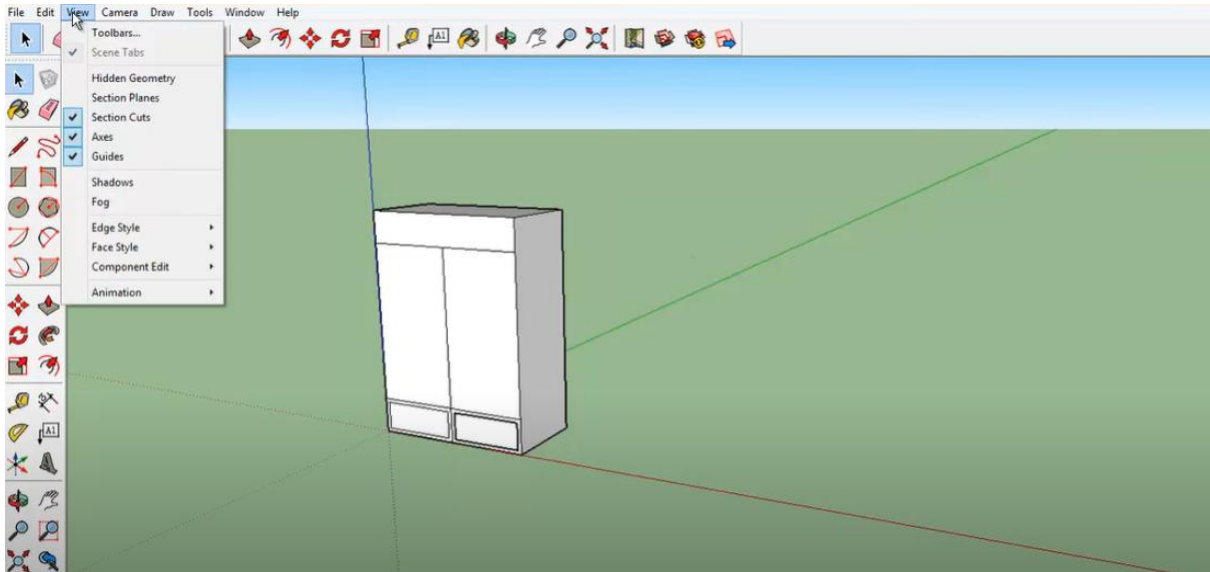

ไปเลือกเมนู เลือก Toobars

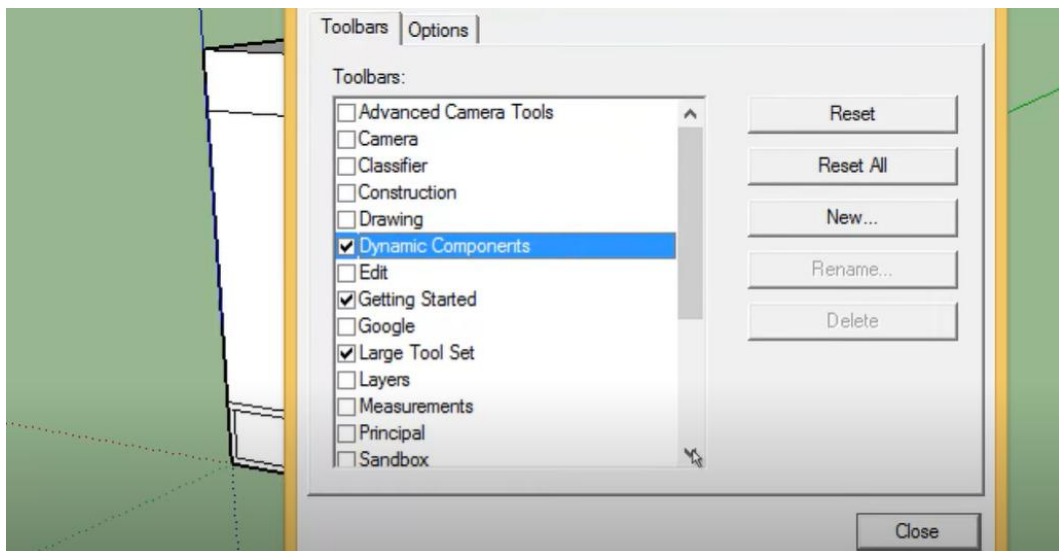

เลือก Dynamics Components กด Close

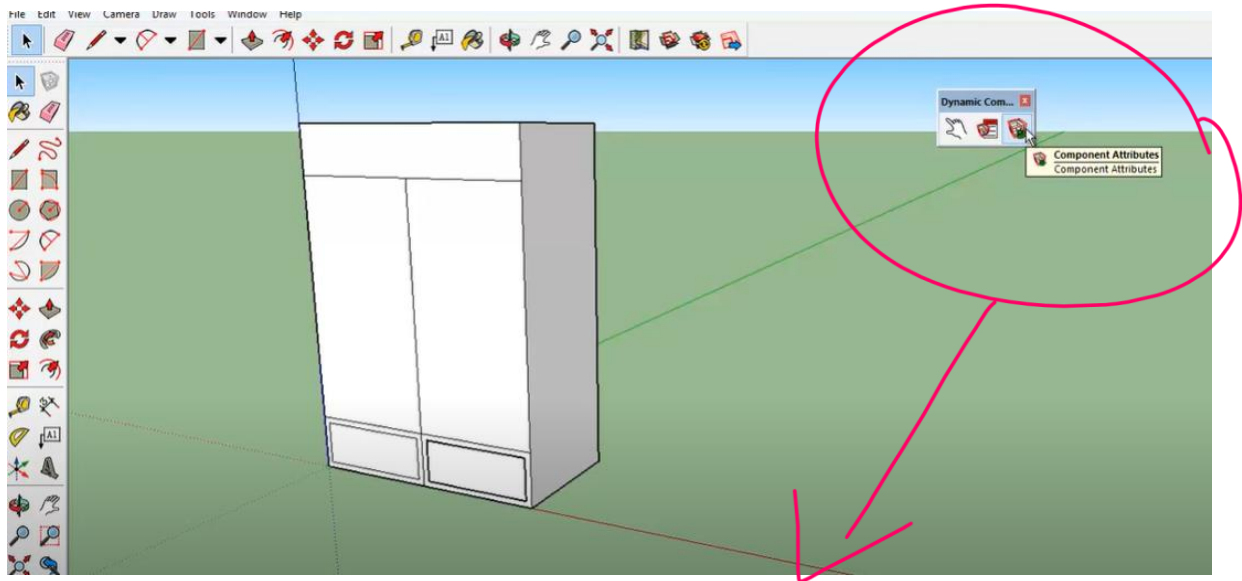

จากนั้น ให้เอาเมาส์มาคลิก ที่ Component Att

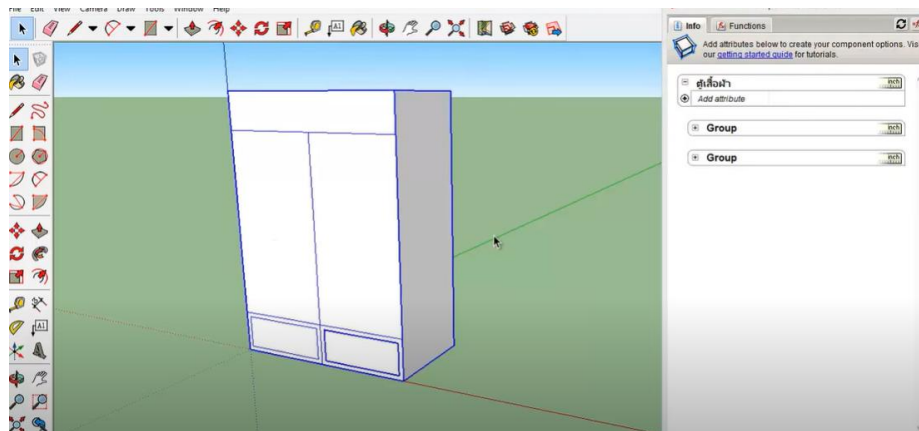
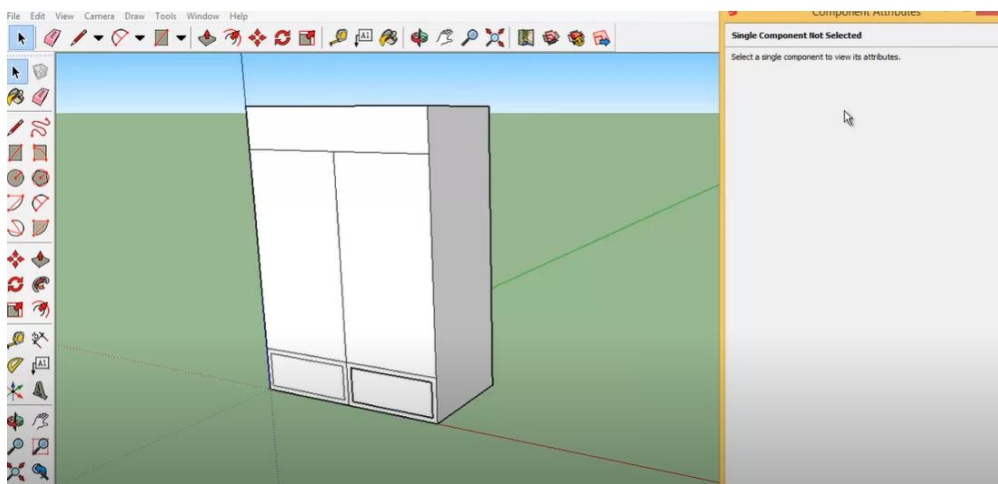

คลิก ที่ชิ้นงาน

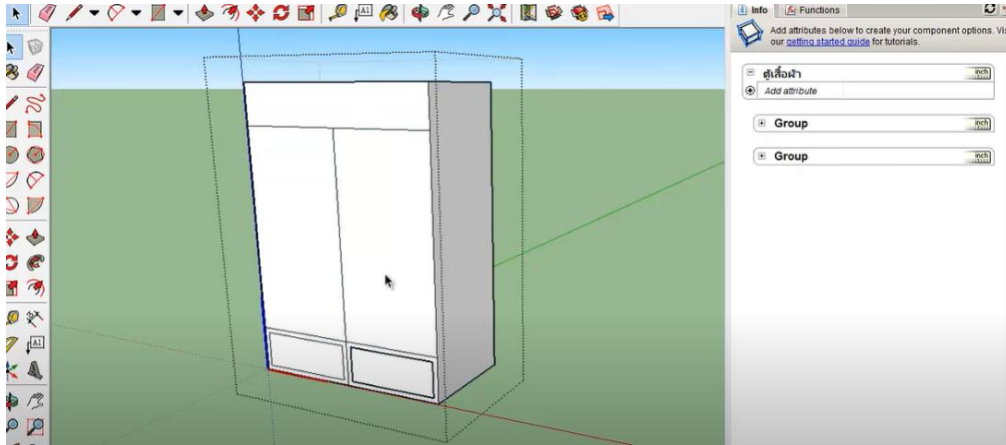

ให้ดับเบิลคลิกเข้าไป

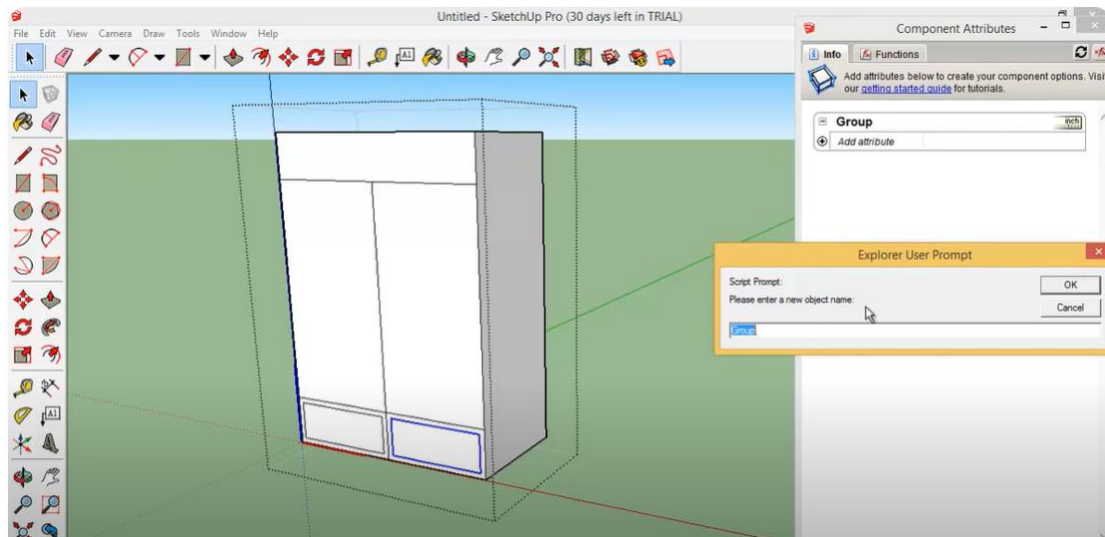
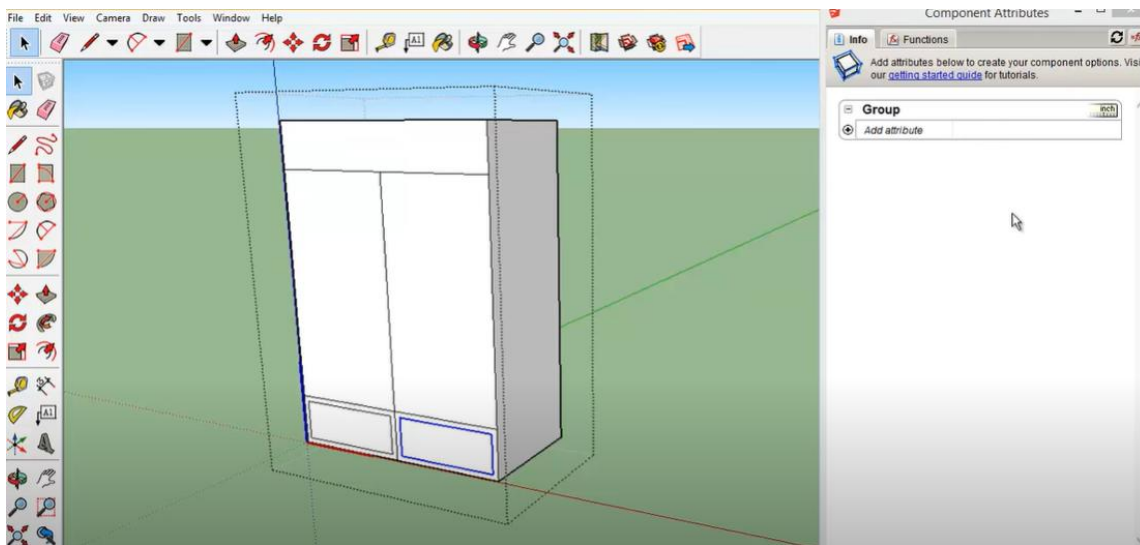

คลิกที่ Group เพื่อเปลี่ยนชื่อ

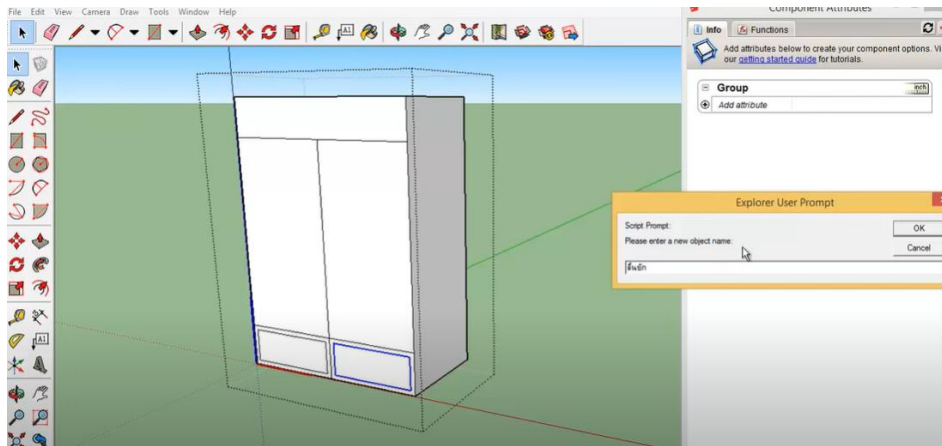

เปลี่ยนชื่อ เป็นลิ้นชัก ขวา

จะมาให้ลิ้นชัก สามารถเลื่อนได้

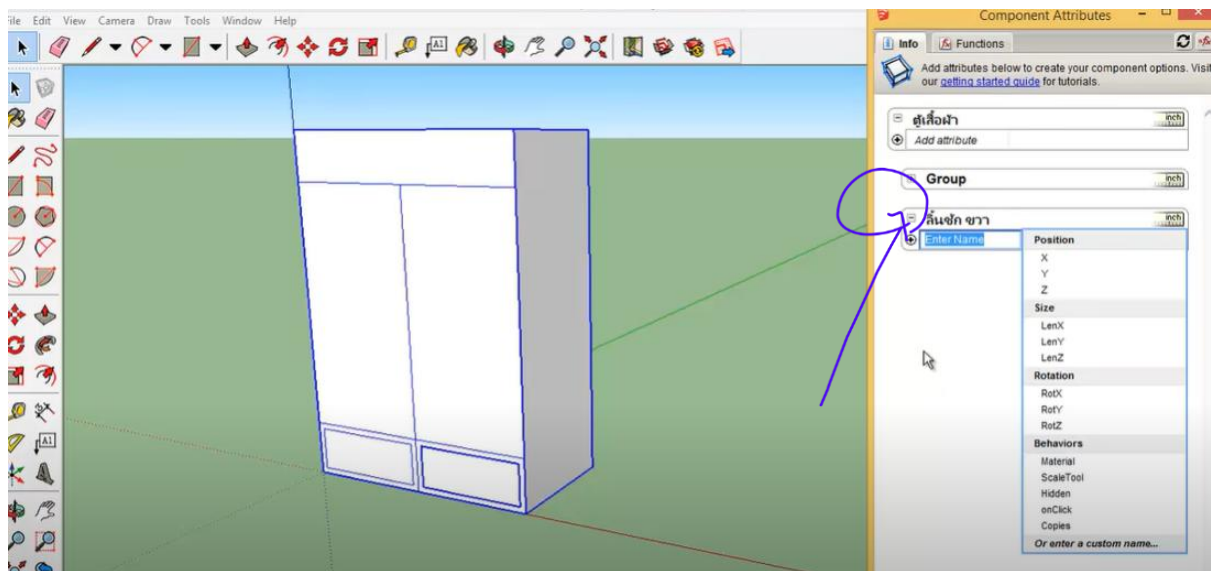

กด Add attribute

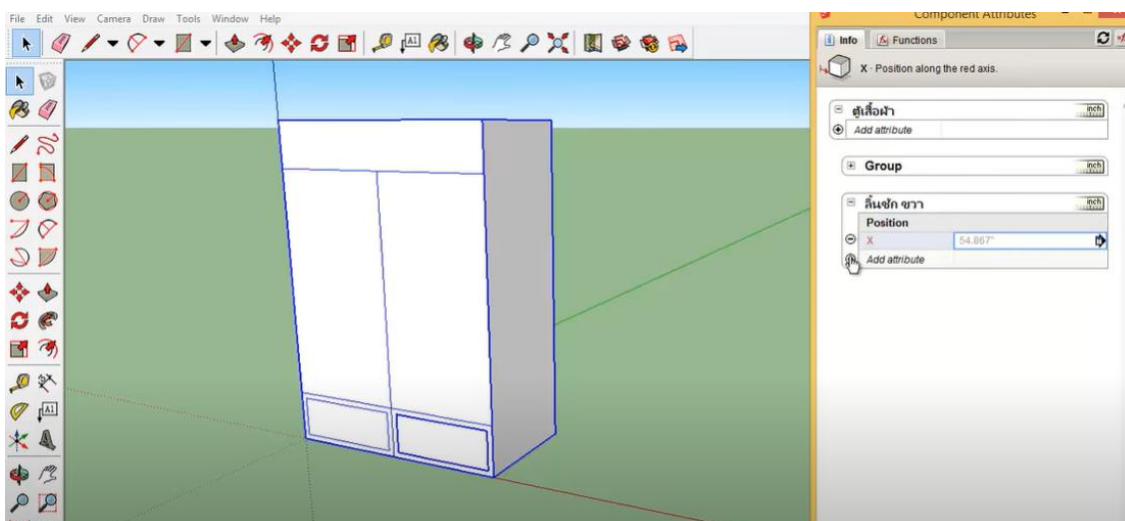

กด X+Y+Z ไปเรื่อยๆ

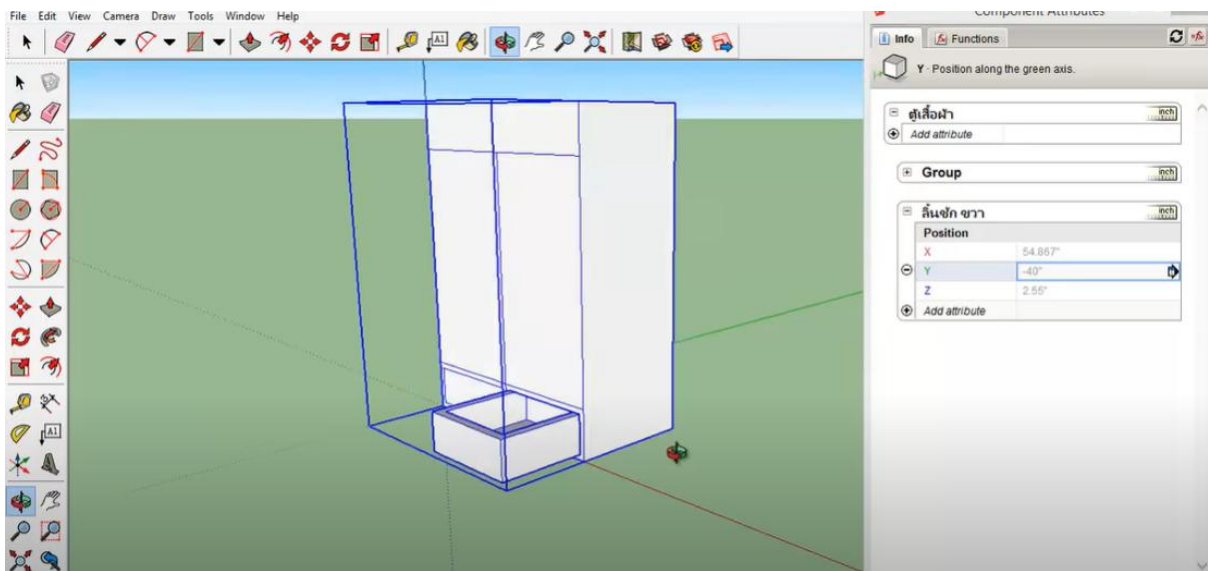
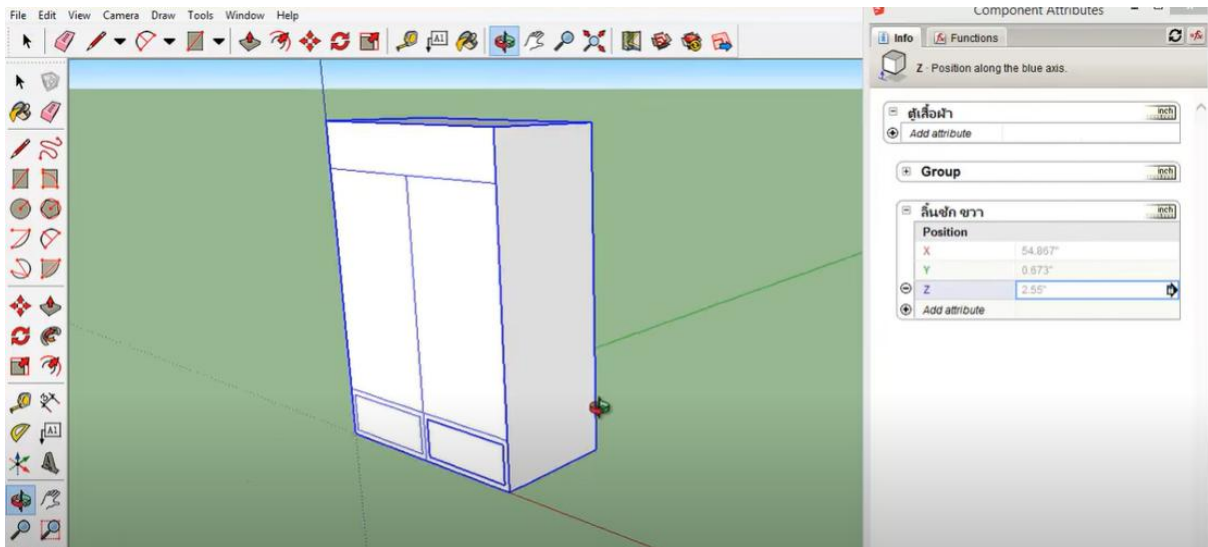

ให้มาเปลี่ยน ค่าที่แกน Y ต้องใส่ - เพราะถ้าไม่ใส่ลบ ลิ้นชัก จะไปข้างหลัง

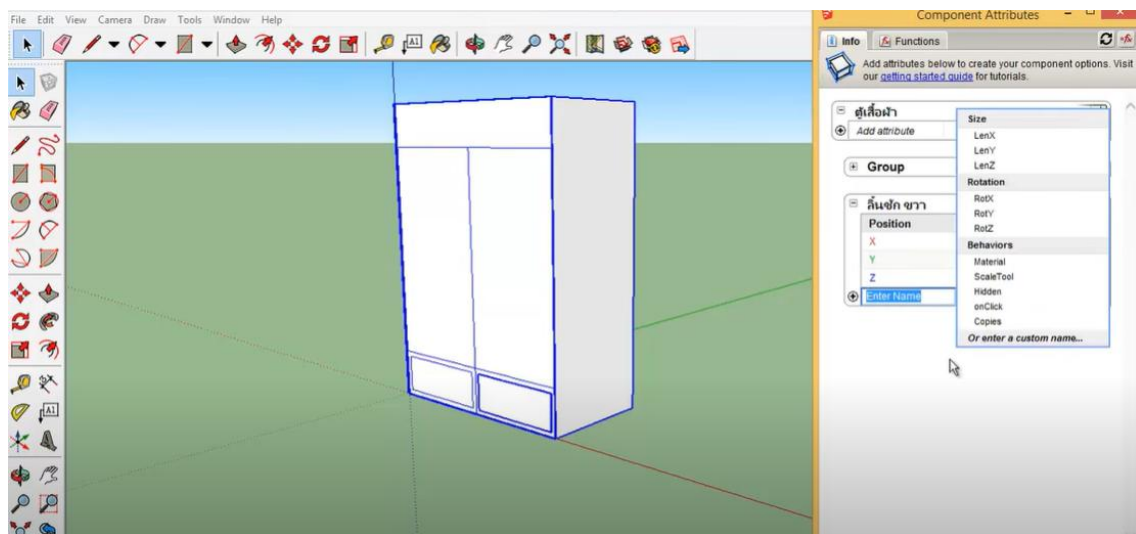

กด Add attribute

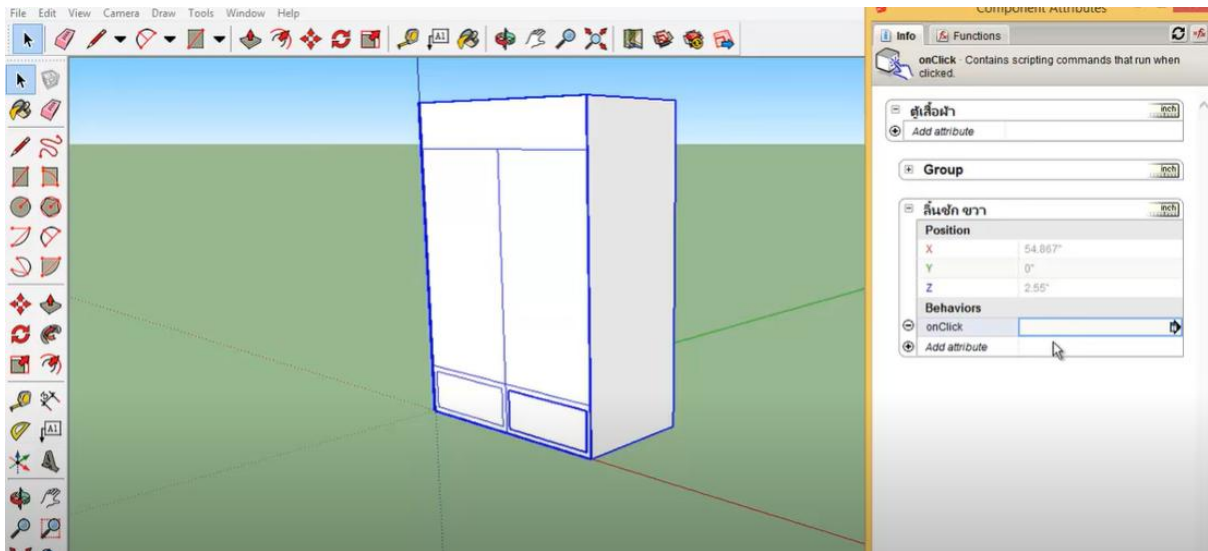

เลือก On Click

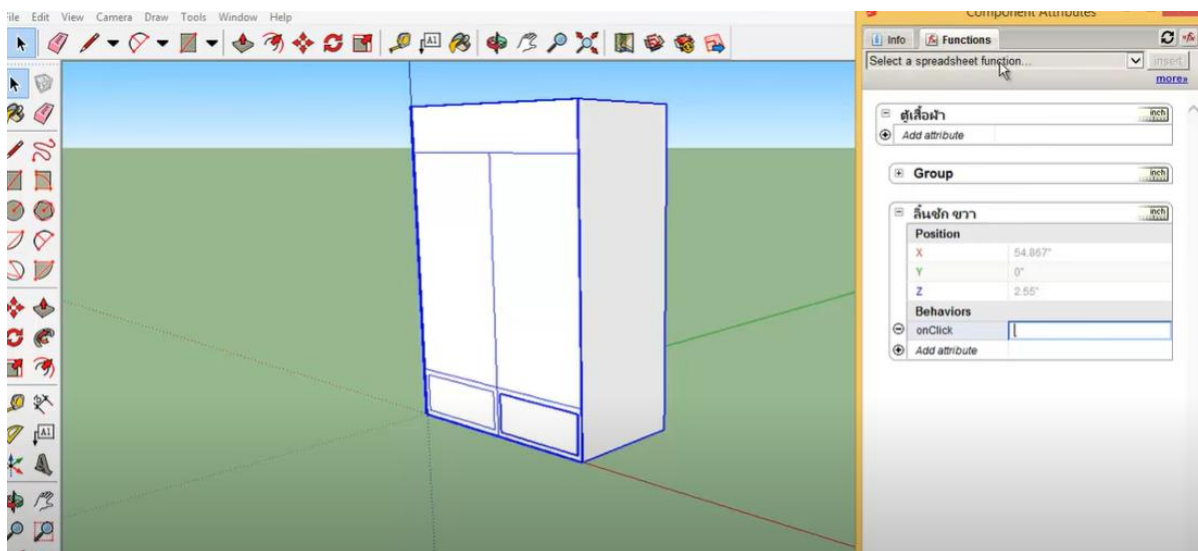

ให้เลือก Functions

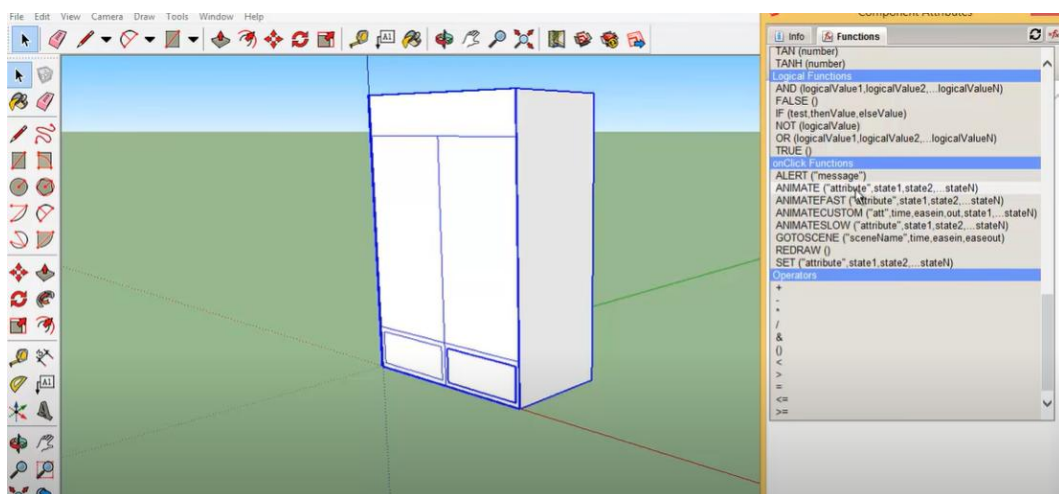

และกดเลือก ANIMATE และให้กด ขวามบน ที่มีคำว่า Insert

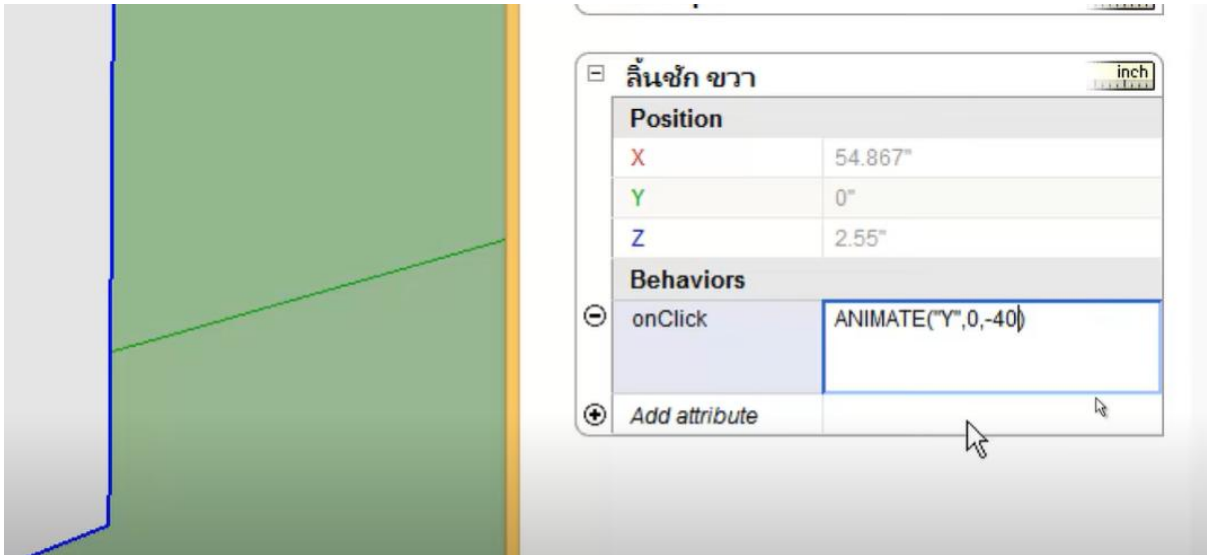
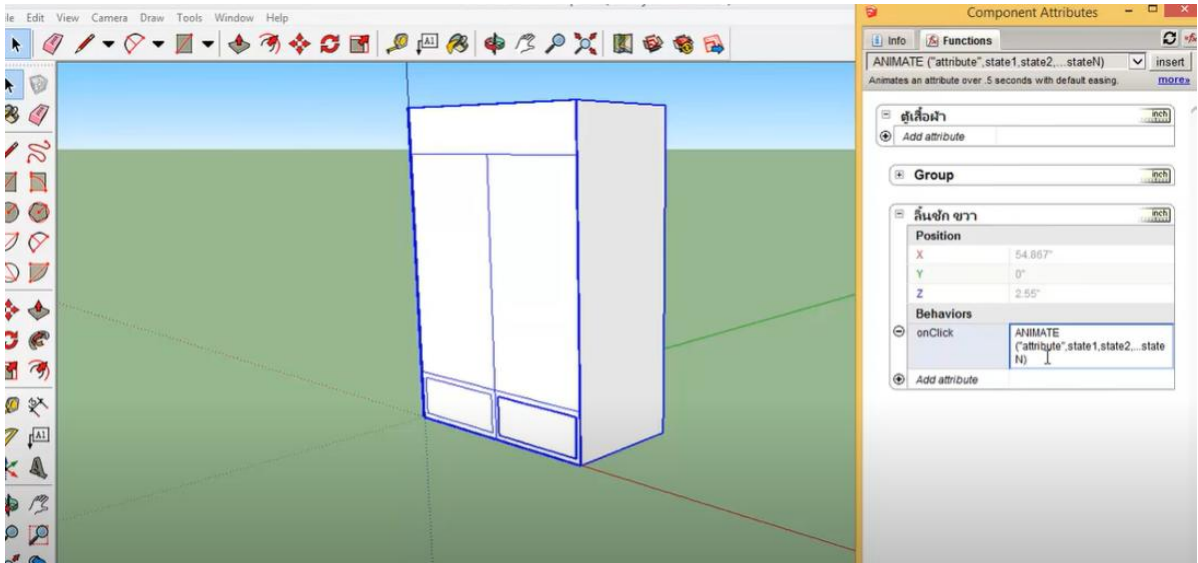

ในช่อง onclick ให้พิมพ์ ANIMATE("y",0,-40) และกด Enter

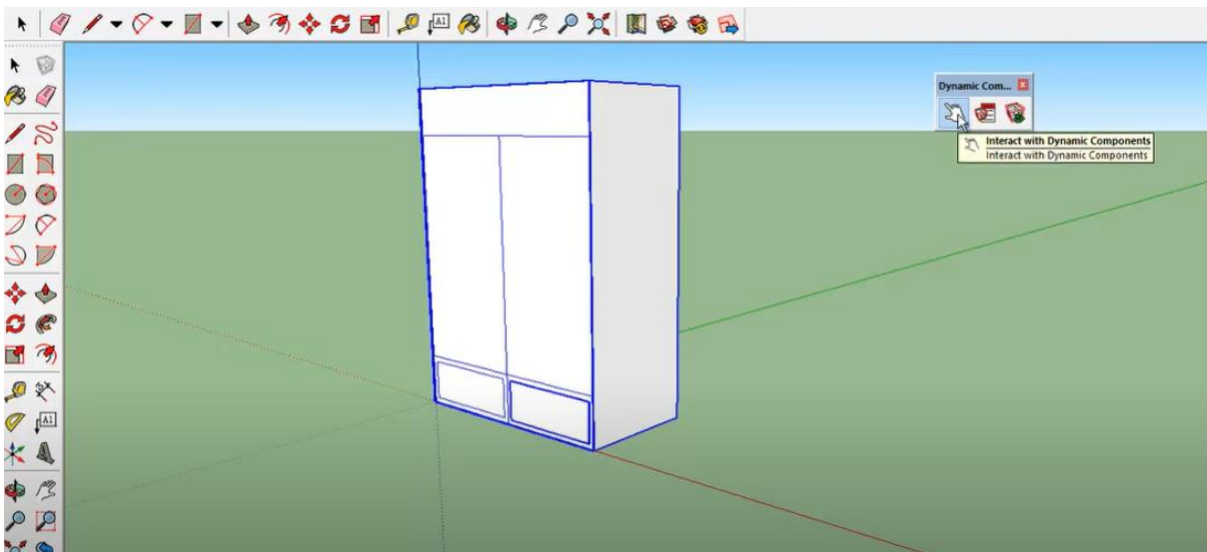

ให้มาเลือกเครื่องมือ Interact

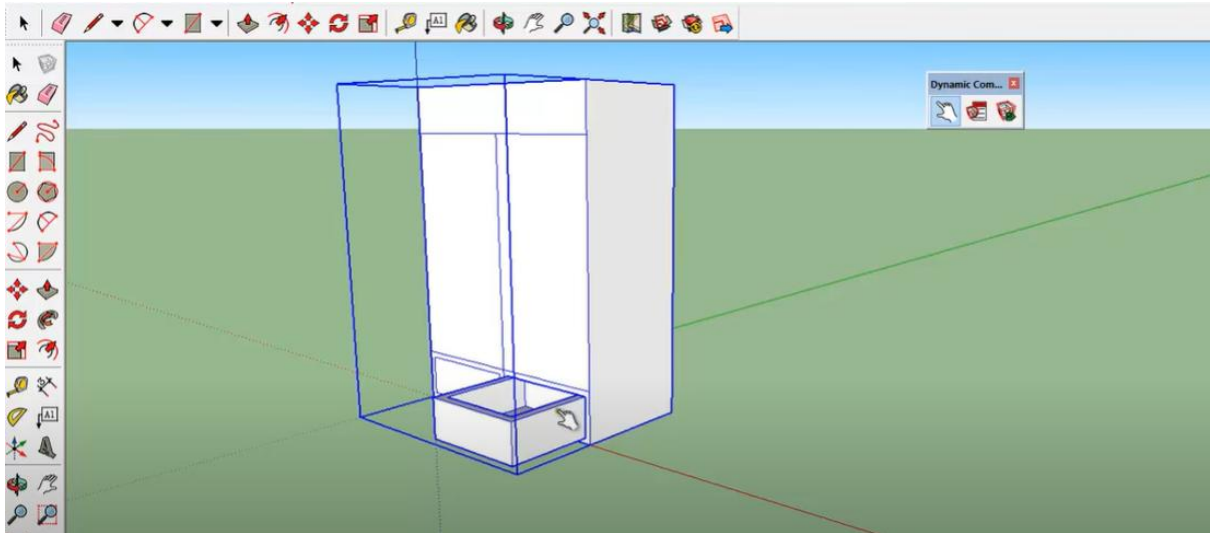

เพื่อทำการคลิกวัสดุลึ้นชัก

