

ปัจจัยที่มีอิทธิพลต่อการพัฒนาสภาเด็กและเยาวชนเพื่อชุมชนเข้มแข็งขององค์กร  
ปกครองส่วนท้องถิ่น ในจังหวัดเชียงใหม่

Factors Influencing Child Council Development for Strong  
Communities of Local Administrative Organizations  
in Chiang Mai Province

รุ่งปรีชา ปันแก้ว<sup>1</sup>, ทวี แจ่มจำรัส<sup>2</sup>, ปิยะวดี จินดาโชติ<sup>3</sup> และ ไพรพร แสงจันทร์<sup>4</sup>  
Rungpricha Pankaew<sup>1</sup>, Tawee Jamjumrus<sup>2</sup>, Piyawadee Jindachote<sup>3</sup>  
and Praiporn Saengchan<sup>4</sup>

สาขาวิชาการบริหารการพัฒนา มหาสิรินทราวิทยาลัย มหาวิทยาลัยราชภัฏสวนสุนันทา  
Program in Development Administration, Suan Sunandha Rajabhat University, Thailand  
Corresponding Author Email: rungpricha.p002@outlook.com<sup>1</sup>

Received: May 7, 2024

Revised: June 28, 2024

Accepted: June 29, 2024

#### บทคัดย่อ

การวิจัยนี้มีวัตถุประสงค์เพื่อ 1) ศึกษาระดับการพัฒนาสภาเด็กและเยาวชน เพื่อชุมชนเข้มแข็งขององค์กรปกครองส่วนท้องถิ่นจังหวัดเชียงใหม่ ภาวะผู้นำของผู้บริหารองค์กรปกครองส่วนท้องถิ่น นโยบายของภาครัฐ การมีส่วนร่วมของภาคสังคมและโครงการส่งเสริมในการพัฒนา 2) ศึกษาปัจจัยเชิงสาเหตุของภาวะผู้นำของผู้บริหารองค์กรปกครองส่วนท้องถิ่น นโยบายของภาครัฐ การมีส่วนร่วมของภาคสังคมและโครงการส่งเสริมในการพัฒนาที่มีอิทธิพลต่อการพัฒนาสภาเด็กและเยาวชน เพื่อชุมชนเข้มแข็งขององค์กรปกครองส่วนท้องถิ่นจังหวัดเชียงใหม่ 3) ศึกษาแนวทางการพัฒนาสภาเด็กและเยาวชน เพื่อชุมชนเข้มแข็งขององค์กรปกครองส่วนท้องถิ่นจังหวัดเชียงใหม่ การวิจัยครั้งนี้ เป็นการวิจัยแบบผสมผสานระหว่างเชิงปริมาณและเชิงคุณภาพ การวิจัยเชิงปริมาณ มีกลุ่มตัวอย่างคือ ผู้บริหารขององค์กรปกครองส่วนท้องถิ่น ได้แก่ องค์การบริหารส่วนจังหวัด เทศบาล และองค์การบริหารส่วนตำบล ในจังหวัดเชียงใหม่ จำนวน 400 ตัวอย่าง กำหนดขนาดของกลุ่มตัวอย่างใช้หลักเกณฑ์ 20 เท่าของตัวแปรสังเกต โดยการใช้กลุ่มตัวอย่างแบบแบ่งชั้น ใช้แบบสอบถามในการเก็บรวบรวมข้อมูล วิเคราะห์ข้อมูลด้วยแบบจำลองสมการโครงสร้าง ส่วนวิจัยเชิงคุณภาพ เก็บรวบรวมข้อมูลด้วยการสัมภาษณ์เจาะลึก ประกอบด้วย นายก-รองนายกองค์การบริหารส่วนจังหวัดเชียงใหม่ และเจ้าหน้าที่ นายกเทศบาล นายกองค์การบริหารส่วนตำบล และตัวแทนภาคประชาชนรวมทั้งสิ้น 17 คน และวิเคราะห์ข้อมูลด้วยการวิเคราะห์เนื้อหา

ผลการวิจัย พบว่า 1) การพัฒนาสภาเด็กและเยาวชนขององค์กรปกครองส่วนท้องถิ่น มีความสำคัญอยู่ในระดับมากที่สุด ส่วนการมีส่วนร่วมของภาคสังคม ภาวะผู้นำของผู้บริหารองค์กรปกครองส่วนท้องถิ่น โครงการส่งเสริมในการพัฒนา และนโยบายของภาครัฐ มีความสำคัญอยู่ในระดับมากที่สุด 2) นโยบายของภาครัฐที่มีอิทธิพลเชิงสาเหตุรวมต่อการพัฒนาสภาเด็กและเยาวชนเพื่อชุมชนเข้มแข็งขององค์กรปกครองส่วนท้องถิ่นในจังหวัดเชียงใหม่มากที่สุด รองลงมาได้แก่ โครงการส่งเสริมในการพัฒนาภาวะผู้นำของผู้บริหารขององค์กรปกครองส่วนท้องถิ่น และการมีส่วนร่วมของภาคสังคม ตามลำดับ และ 3) แนวทางการพัฒนาสภาเด็กและเยาวชนเพื่อชุมชนเข้มแข็งขององค์กรปกครองส่วนท้องถิ่นในจังหวัดเชียงใหม่ ประกอบด้วย นโยบายของภาครัฐที่มีอิทธิพลรวมมากที่สุด เป็นฐานผลักดันอยู่ล่างสุด มีโครงการส่งเสริมในการพัฒนา และภาวะผู้นำของผู้บริหารองค์กรปกครองส่วนท้องถิ่นอยู่ตรงกลาง และการมีส่วนร่วมของภาคสังคมช่วยส่งเสริมอยู่ในระดับบนด้วย นอกจากนี้ความสำเร็จของการพัฒนาสภาเด็กและเยาวชนเพื่อชุมชนเข้มแข็งขององค์กรปกครองส่วนท้องถิ่นในจังหวัดเชียงใหม่ ต้องประกอบด้วย สิทธิในการอยู่รอดและการส่งเสริมชีวิต สิทธิในการปกป้องคุ้มครอง สิทธิในการศึกษา และสิทธิในการใช้แรงงานเด็ก ผลการวิจัยมีประโยชน์ต่อการนำไปเป็นแนวทางการพัฒนาสภาเด็กและเยาวชน องค์กรปกครองส่วนท้องถิ่นจังหวัดเชียงใหม่ และใช้เป็นแนวทางให้กับองค์กรปกครองส่วนท้องถิ่นอื่นไปใช้ในการพัฒนาสภาเด็กและเยาวชน ให้เกิดประสิทธิภาพมากยิ่งขึ้น

**คำสำคัญ:** การพัฒนาสภาเด็กและเยาวชน, ชุมชนเข้มแข็ง, องค์กรปกครองส่วนท้องถิ่น

## Abstract

The objectives of this research were 1) To study the level of development of the Children's Council for Strong Communities of local government organizations in Chiang Mai Province; Leadership of local administrative organization administrators Government policy Participation of the social sector and development promotion projects 2) To study the causal factors of the leadership of local administrative organization administrators. Government policy Participation of the social sector and promotion projects in development that influences the development of the Children's Council for Strong Communities of local government organizations in Chiang Mai Province 3) to study the guidelines for developing the Children's Council for Strong Communities of local government organizations in Chiang Mai Province This research is a combination of quantitative and qualitative research. Quantitative research has a sample group: Executives of local government organizations include provincial administrative organizations, municipalities, and sub-district administrative organizations. In Chiang Mai province, the sample size was 400 The sample size was determined using the criterion of 20 times the observed variable. Stratified random sampling Use questionnaires to collect data. Data were analyzed using structural equation modeling.





for qualitative research Data were collected through in-depth interviews, including the president of the Chiang Mai Provincial Administrative Organization and officials, the mayor of the municipality, the president of the subdistrict administrative organization, and representatives of the public sector, a total of 17 people, and analyzed the data using content analysis.

The results of the research found that 1) the important level of Development of children's councils of local administrative organizations. at the highest level, and the participation of the social sector Leadership of local administrative organization executives Promotion project in development and government policy All are important at a high level. 2) Government policy has the greatest overall causal influence on the development of Children's Councils for Strong Communities of local administrative organizations in Chiang Mai Province. Followed by: Promotion project in development Leadership of executives of local government organizations and participation of the social sector, respectively and 3) Obtain guidelines for developing children's councils for strong communities of local government organizations in Chiang Mai Province It has the appearance of a chart consisting of Government policies that have the most overall influence It is the bottom pushing base. There is a project to promote development. and the leadership of local administrative organization administrators is in the middle, and the participation of the social sector helps to help promote it at the upper level as well. In addition, the success of the development of the Children's Council for Strong Communities of local administrative organizations in Chiang Mai Province Must consist of Right to survive and promote life Right to protection right to education and the right to use child labor The research results are useful for use as guidelines for improving the condition of children in local government organizations in Chiang Mai Province. and use it as a guideline for other local government organizations to use in developing children's councils to be more efficient.

**keywords:** Children and Youth Council Development, Strong Community, Local Administrative Organization

## บทนำ

เด็กและเยาวชนเป็นทรัพยากรมนุษย์ที่มีความสำคัญมากของประเทศชาติทั้งในปัจจุบันและอนาคต เป็นพื้นฐานของการบริหาร การพัฒนาเศรษฐกิจและสังคมของประเทศ รวมทั้งจะต้องเป็นผู้สืบทอดเจตนารมณ์ เอกลักษณ์วัฒนธรรมที่ดั่งงามอันเป็นมรดกทางศิลปวัฒนธรรม และเป็นกำลังสำคัญของประเทศ



ปัจจุบันมีปัจจัยหลายด้านที่เป็นปัญหาอุปสรรคต่อการสร้างคุณภาพชีวิตของเด็กและเยาวชน ทั้งปัญหายาเสพติด อบายมุข การมั่วสุมทางเพศ ความรุนแรงในเด็กและเยาวชน สิ่งกระตุ้นการบริโภคทางวัตถุ สื่อ ข่าวดาราที่มอมเมา ตลอดจนปัญหาพฤติกรรมของเยาวชนที่เบี่ยงเบนไปจากวัฒนธรรมอันดีงามของสังคมไทย และการมีส่วนร่วมในการแก้ไขปัญหาสังคมและประเทศของเด็กและเยาวชนมีน้อยมาก ในขณะที่เดียวกันปัจจัยที่จะสนับสนุนการพัฒนาเด็กและเยาวชนก็มีข้อจำกัด ไม่สามารถพัฒนาให้มีคุณภาพที่ดีได้ ดังนั้น จึงมีความจำเป็นที่จะต้องมีการประเมินสถานการณ์ปัญหาต่าง ๆ และควรมีการเฝ้าระวังรักษาป้องกันอุปสรรคที่เป็นอันตรายต่อการพัฒนาคุณภาพเด็กและเยาวชนอย่างต่อเนื่อง (วิชัย ต้นศิริ, 2562)

การพัฒนาคุณภาพของเด็กและเยาวชนให้มีศักยภาพ มีความพร้อมด้านร่างกาย สติปัญญา อารมณ์ และคุณธรรมจริยธรรม มีความรอบรู้อย่างเท่าทัน และสามารถก้าวทันความเปลี่ยนแปลง เพื่อนำไปสู่สังคมฐานความรู้ มีพื้นฐานจิตใจที่ดีงาม มีจิตสาธารณะและมีส่วนร่วมในการพัฒนาสังคมและประเทศอย่างยั่งยืน เป็นหน้าที่ของทุกหน่วยงาน ทุกภาคส่วนในสังคม ที่จะช่วยกันพัฒนาเด็กและเยาวชนให้ไปสู่ทิศทางที่ถูกต้อง ร่วมกันคิดวิเคราะห์ คลี่คลายปัญหา เพื่อสร้างภูมิคุ้มกันทางสังคม และนำไปใช้ประโยชน์ในการพัฒนาประเทศ และพัฒนาการเรียนรู้ตลอดชีวิตของเด็กและเยาวชน (คณาพร ปิ่นกุ่มภีร์, 2562)

ดังนั้น จึงเกิดการเรียกร้องให้รัฐทำงานเชิงรุก และพยายามให้เกิดการมีส่วนร่วมโดยเฉพาะจากเด็กและเยาวชน ในการหยิบยกประเด็นปัญหาจัดการ แก้ไขด้วยตนเอง นำไปสู่การผลักดันและบังคับใช้พระราชบัญญัติส่งเสริมการพัฒนาเด็กและเยาวชน พ.ศ.2550 ซึ่งกำหนดให้มี “สภาเด็กและเยาวชน” โดยมีเจตนารมณ์ให้มีบทบาทเป็นศูนย์กลางประสานความร่วมมือของหน่วยงาน องค์กรภาคีเครือข่ายในการพัฒนาเด็กและเยาวชน ตลอดจนการมีส่วนร่วมในการคิด เสนอแนวทาง วางแผนและร่วมดำเนินการป้องกันแก้ไข ปัญหาเพื่อพัฒนาเด็กและเยาวชน ชุมชน และสังคม กระทั่งต่อมาในปี พ.ศ.2560 พระราชบัญญัติส่งเสริมและพัฒนาเด็กและเยาวชนแห่งชาติ (ฉบับที่ 2) ได้ประกาศใช้ โดยพระราชบัญญัติฉบับดังกล่าวได้กำหนดแนวทาง และปรับปรุงวิธีการในการส่งเสริมพัฒนาเด็กและเยาวชนให้เหมาะสมสอดคล้องกับสภาพสังคมปัจจุบัน โดยให้องค์กรเอกชนและองค์กรปกครองส่วนท้องถิ่นมีส่วนร่วมมากขึ้น ให้องค์กรบริหารส่วนตำบล เทศบาล จัดให้มีสภาเด็กและเยาวชนตำบล สภาเด็กและเยาวชนเทศบาล แล้วแต่กรณี สมาชิกประกอบด้วยเด็กที่อยู่ในเขตพื้นที่องค์กรบริหารส่วนตำบลหรือเทศบาลนั้น ทั้งนี้กระทรวงมหาดไทยโดยกรมส่งเสริมการปกครองส่วนท้องถิ่น ได้กำหนดให้องค์กรปกครองส่วนท้องถิ่นสนับสนุนการดำเนินกิจกรรมของสภาเด็กและเยาวชนระดับตำบล ทั้งให้องค์กรบริหารส่วนตำบลและเทศบาลจัดทำแผนพัฒนาเด็กและเยาวชนในระดับท้องถิ่นให้สอดคล้องกับแผนพัฒนาเด็กและเยาวชนแห่งชาติ และพิจารณาใช้งบประมาณรายจ่ายประจำปีงบประมาณ (ทวีศักดิ์ สิริรัตน์เรขา, 2560)

การพัฒนาสภาเด็กและเยาวชน เป็นภารกิจสำคัญประการหนึ่ง ที่องค์กรปกครองส่วนท้องถิ่นต้องตระหนักเห็นคุณค่าของเด็กและเยาวชน ซึ่งเป็นทรัพยากรสำคัญที่มีบทบาทในการพัฒนาท้องถิ่นและประเทศในอนาคต เพราะองค์กรปกครองส่วนท้องถิ่นเป็นหน่วยงานหลักที่อยู่ใกล้ชิดกับประชาชน มีหน้าที่ในการจัดให้บริการสาธารณะเพื่อประโยชน์ของเด็กและเยาวชนและประชาชนในพื้นที่โดยอาศัยอำนาจตามพระราชบัญญัติส่งเสริมการพัฒนาเด็กและเยาวชนแห่งชาติ พ.ศ.2550 และที่แก้ไขเพิ่มเติม (ฉบับที่ 2)





พ.ศ.2560 ซึ่งมีผลบังคับใช้วันที่ 14 มิถุนายน 2560 ได้กำหนดแนวทางและปรับปรุงวิธีการในการส่งเสริมการพัฒนาเด็กและเยาวชนให้เหมาะสม และสอดคล้องกับสภาพสังคมในปัจจุบัน โดยกำหนดจัดให้มีสภาเด็กและเยาวชนตำบล สภาเด็กและเยาวชนเทศบาล สภาเด็กและเยาวชนอำเภอ สภาเด็กและเยาวชนจังหวัด สภาเด็กและเยาวชนกรุงเทพมหานคร และสภาเด็กและเยาวชนแห่งประเทศไทย ซึ่งมีโครงสร้างเชื่อมโยงกัน รวมทั้งให้หน่วยงานภาครัฐ องค์กรปกครองส่วนท้องถิ่น องค์กรเอกชน ภาคประชาสังคม ร่วมส่งเสริมสนับสนุนสภาเด็กและเยาวชน ให้มีส่วนร่วมในการพัฒนาเด็กและเยาวชน และพระราชบัญญัติกำหนดแผนและขั้นตอนการกระจายอำนาจให้แก่องค์กรปกครองส่วนท้องถิ่น พ.ศ.2542 มาตรา 16 และ มาตรา 17 ที่กำหนดให้ส่งเสริมและพัฒนาเด็กและเยาวชนในทุกรูปแบบ ดังนั้นภารกิจที่สำคัญลำดับต้นๆ ขององค์กรปกครองส่วนท้องถิ่น ก็คือ การจัดตั้งสภาเด็กและเยาวชน เพื่อเป็นเครือข่ายเชื่อมโยงของกลุ่มเยาวชนที่มีการดำเนินงานในด้านต่างๆ เข้าด้วยกันอย่างเป็นระบบและเป็นรูปธรรมที่ต่อเนื่อง เพื่อปฏิบัติการกิจกรรมร่วมกันในการแสวงหาแนวทางการแก้ไขปัญหาเด็กและเยาวชนในระดับท้องถิ่น และร่วมกันจัดกิจกรรมที่เป็นประโยชน์ต่อชุมชนและสังคม โดยที่แต่ละกลุ่มยังคงปฏิบัติการกิจหลักของตนต่อไปตามภาวะครอบครัวหรือแนวทางการประกอบอาชีพอย่างไม่สูญเสียเอกลักษณ์และปรัชญาของกลุ่ม โดยมีการเชื่อมโยงในรูปแบบของการจัดตั้งองค์กรที่มีโครงสร้างสัมพันธ์กันอย่างชัดเจน (องค์กรปกครองส่วนท้องถิ่น, 2560)

องค์กรปกครองส่วนท้องถิ่น ซึ่งประกอบด้วย องค์การบริหารส่วนจังหวัด เทศบาล และองค์การบริหารส่วนตำบล จึงมีภารกิจหลักในการจัดตั้งสภาเด็กและเยาวชน ทำหน้าที่ประสานงานร่วมมือกับภาคีเครือข่ายทั้งภาครัฐและเอกชน ในการสนับสนุนให้เมืองคอร์ด้านเด็กและเยาวชนในชุมชนเกิดขึ้น สำหรับโครงการบริหารจัดการของสภาเด็กและเยาวชนแห่งประเทศไทยมีรูปแบบที่น่าสนใจเป็นอย่างยิ่ง การดำเนินงานสภาเด็กและเยาวชน จำเป็นต้องได้รับการสนับสนุนจากภาคีเครือข่ายต่าง ๆ ทั้งหน่วยงานราชการ ภาคเอกชน องค์กรชุมชน เครือข่ายประชาชนกลุ่มอื่น ๆ ดังนั้น หน่วยงานภาคีควรให้การสนับสนุนการทำงานของสภาเด็กและเยาวชน ภาคีเครือข่ายที่มีความสำคัญหน่วยหนึ่งคือ องค์กรปกครองส่วนท้องถิ่น โดยเฉพาะเทศบาล องค์การบริหารส่วนตำบล ซึ่งเป็นองค์กรระดับท้องถิ่นตามกฎหมาย ที่จัดตั้งขึ้นเพื่อให้การดูแล ส่งเสริมคุณภาพชีวิตของประชาชนในพื้นที่ความรับผิดชอบ รวมถึงเด็กและเยาวชน ดังนั้นองค์กรปกครองส่วนท้องถิ่น จึงต้องมีการจัดสรรทรัพยากร งบประมาณแต่ละแห่ง โดยมีการวางแผนเพื่อให้เกิดประโยชน์ต่อคุณภาพชีวิตของเด็กและเยาวชน ในส่วนขององค์กรปกครองส่วนท้องถิ่น ซึ่งเป็นภาคีหลักที่มีหน้าที่และทรัพยากรที่จะส่งเสริมกิจกรรมของสภาเด็กเพื่อให้การดำเนินงานขององค์กรปกครองส่วนท้องถิ่นเกิดประโยชน์สูงสุดต่อเด็ก เพื่อแก้ไขปัญหาอุปสรรคในการดำเนินงานสภาเด็กและเยาวชน ในการสร้างความเข้มแข็งของสภาเด็กเพื่อสร้างชุมชนเป็นสุข (กลุ่มส่งเสริมและพัฒนาศักยภาพ, 2560)

สภาเด็กและเยาวชนจังหวัดเชียงใหม่ จัดอันดับได้ว่าเป็นเมืองน่าอยู่ เป็นแหล่งความเจริญของภาคเหนือมีประชาชนอาศัยอยู่อย่างหนาแน่น โดยเฉพาะเด็กและเยาวชน จากการสำรวจสำมะโนประชากรจังหวัดเชียงใหม่ พบว่า ในจังหวัดเชียงใหม่มีเด็กและเยาวชนที่ต้องได้รับการคุ้มครองพิเศษ เด็กและเยาวชนที่มีพฤติกรรมเสี่ยง และเด็กเยาวชนกลุ่มเสี่ยงนี้มีเป็นจำนวนมาก จึงส่งผลทำให้ฝ่ายบริหารและองค์การบริหารส่วนท้องถิ่นให้ความสำคัญกับเด็กและเยาวชน และได้มีแนวคิดจัดตั้งสภาเด็กและเยาวชนขึ้น โดยมี



แผนพัฒนาเด็กและเยาวชนจังหวัดเชียงใหม่ฉบับที่ 1 พ.ศ. 2560 - 2564 ให้มีความสอดคล้องกับพระราชบัญญัติส่งเสริมการพัฒนาเด็กและเยาวชน พ.ศ. 2550 ระบุว่า สภาเด็กและเยาวชน มีหน้าที่ดังนี้

- 1) ประสานงานระหว่างสภาเด็กและเยาวชนอำเภอ แลกเปลี่ยนความรู้และประสบการณ์ของเด็กและเยาวชนในจังหวัด
- 2) เป็นศูนย์กลางการเรียนรู้ เผยแพร่ด้านวิชาการ การศึกษา กีฬา และวัฒนธรรม
- 3) ส่งเสริม และสนับสนุนให้สภาเด็กและเยาวชนอำเภอ และสถานศึกษาในเขตจังหวัดได้มีการจัดกิจกรรม อันเป็นประโยชน์แก่เด็กและเยาวชน
- 4) เป็นศูนย์กลางประสาน หน่วยงานราชการ เอกชน เพื่อดำเนินกิจกรรมของสภาเด็กและเยาวชนในพื้นที่ เชิญชวน และชี้แจงให้เด็กและเยาวชนได้เข้าร่วมพลังจัดกิจกรรมอย่างสม่ำเสมอ และต่อเนื่อง
- 5) ให้ความร่วมมือในการดำเนินของภาครัฐ และองค์กรเอกชนในจังหวัด เพื่อพัฒนาเด็กและเยาวชน โดยเปิดโอกาสให้ประชาชนเข้ามีส่วนร่วม
- 6) ให้ความเห็นในการกำหนดนโยบาย แผนงาน โครงการ กิจกรรม และงบประมาณของรัฐเพื่อการพัฒนาเด็กและเยาวชน
- 7) เสนอข้อคิดเห็นในการจัดกิจกรรม การพัฒนาเด็กและเยาวชนที่มีผลกระทบต่อเด็กและเยาวชน จัดรายงานการดำเนินงานของสภาต่อผู้ว่าราชการจังหวัด
- 8) ปฏิบัติตามพระราชบัญญัติส่งเสริมการพัฒนาเด็กและเยาวชนแห่งชาติ พ.ศ. 2550 และ
- 9) ออกข้อบังคับเกี่ยวกับการประชุม และการดำเนินงานตามอำนาจหน้าที่ อีกทั้งได้จัดโครงการต่าง ๆ เพิ่มพื้นที่สร้างสรรค์สำหรับเด็กอย่างต่อเนื่อง โดยมีการขับเคลื่อนลงในแต่ละพื้นที่ในจังหวัดเชียงใหม่ มีโครงการและกิจกรรมต่าง ๆ อย่างต่อเนื่อง อาทิ เช่น โครงการพัฒนาคุณภาพชีวิตและศักยภาพกลุ่มเป้าหมายทางสังคม กิจกรรมส่งเสริมการมีส่วนร่วมของเครือข่ายเด็กและเยาวชน และกิจกรรมส่งเสริมการเพิ่มพื้นที่สร้างสรรค์สำหรับเด็กและเยาวชน (ช่วงละอ่อนเจียงใหม่) (สภาเด็กและเยาวชนจังหวัดเชียงใหม่, 2562)

จากความสำคัญของการจัดตั้งสภาเด็กและเยาวชน ผู้วิจัยในฐานะผู้บริหารองค์กรปกครองส่วนท้องถิ่นมีหน้าที่รับผิดชอบสภาเด็กและเยาวชน ตั้งแต่การวางแผน การจัดงบประมาณ และการดำเนินโครงการตามเป้าหมาย ผู้วิจัยตระหนักถึงความสำคัญของการพัฒนาเด็กในเชียงใหม่ โดยต้องมีภาวะผู้นำที่มีวิสัยทัศน์ โปร่งใส เสียสละ และรับผิดชอบ นอกจากนี้ นโยบายของภาครัฐต้องปรับปรุงกฎหมาย จัดโครงสร้างองค์กร สนับสนุนงบประมาณ และควบคุมดูแล รวมถึงการมีส่วนร่วมของภาคสังคม โครงการส่งเสริมต้องมีกิจกรรมต่าง ๆ เพื่อพัฒนาเด็กให้มีพฤติกรรมและคุณภาพชีวิตที่ดีขึ้น ดังนั้น ผู้วิจัยจึงสนใจศึกษาปัจจัยที่มีอิทธิพลต่อการพัฒนาสภาเด็กและเยาวชน เพื่อชุมชนเข้มแข็งในเชียงใหม่ เพื่อนำผลการศึกษาไปใช้เป็นแนวทางในการพัฒนาสภาเด็กและเยาวชนให้มีประสิทธิภาพมากขึ้น

### วัตถุประสงค์การวิจัย

1. เพื่อศึกษาระดับการพัฒนาสภาเด็กและเยาวชนเพื่อชุมชนเข้มแข็งขององค์กรปกครองส่วนท้องถิ่นจังหวัดเชียงใหม่ ภาวะผู้นำของผู้บริหารองค์กรปกครองส่วนท้องถิ่น นโยบายของภาครัฐ การมีส่วนร่วมของภาคสังคม และโครงการส่งเสริมในการพัฒนา

2. เพื่อศึกษาปัจจัยเชิงสาเหตุของภาวะผู้นำของผู้บริหารองค์กรปกครองส่วนท้องถิ่น นโยบายของภาครัฐ การมีส่วนร่วมของภาคสังคม และโครงการส่งเสริมในการพัฒนา ที่มีอิทธิพลต่อการพัฒนาสภาเด็กและเยาวชนเพื่อชุมชนเข้มแข็งขององค์กรปกครองส่วนท้องถิ่นจังหวัดเชียงใหม่





3. เพื่อศึกษาแนวทางการพัฒนาสภาเด็กและเยาวชนเพื่อชุมชนเข้มแข็งขององค์กรปกครองส่วนท้องถิ่นจังหวัดเชียงใหม่

### สมมติฐานการวิจัย

1. ภาวะผู้นำของผู้บริหาร อปท. นโยบายของภาครัฐ การมีส่วนร่วมของภาคสังคม และโครงการส่งเสริมในการพัฒนา มีอิทธิพลทางตรงต่อการพัฒนาสภาเด็กและเยาวชนเพื่อชุมชนเข้มแข็งขององค์กรปกครองส่วนท้องถิ่นจังหวัดเชียงใหม่

2. ภาวะผู้นำของผู้บริหารองค์การบริหารส่วนท้องถิ่น นโยบายของภาครัฐ การมีส่วนร่วมของภาคสังคม มีอิทธิพลทางตรงต่อโครงการส่งเสริมในการพัฒนา

3. ภาวะผู้นำของผู้บริหารองค์การบริหารส่วนท้องถิ่น นโยบายของภาครัฐ มีอิทธิพลทางตรงต่อการมีส่วนร่วมของภาคสังคม

4. นโยบายของภาครัฐ มีอิทธิพลทางตรงต่อภาวะผู้นำของผู้บริหารองค์การบริหารส่วนท้องถิ่น

### วิธีดำเนินการวิจัย

1. ผู้วิจัยได้กำหนดรูปแบบการวิจัยเป็นแบบผสมผสาน (Mixed Methods Research) มีทั้งการวิจัยเชิงปริมาณ (Quantitative Research) และการวิจัยเชิงคุณภาพ (Qualitative Research) (สุชาติ ประสิทธิ์รัฐสินธุ์, 2562)

2. ประชากรและกลุ่มตัวอย่าง ที่ใช้ในการวิจัย

2.1 การวิจัยเชิงปริมาณ ประชากร ได้แก่ ผู้บริหารขององค์กรปกครองส่วนท้องถิ่น ได้แก่ องค์การบริหารส่วนจังหวัด เทศบาล และองค์การบริหารส่วนตำบล ในจังหวัดเชียงใหม่ จำนวนทั้งสิ้น 840 คน (ศูนย์ข้อมูลประเทศไทย, 2564) การวิจัยครั้งนี้ผู้วิจัยใช้เทคนิคแบบจำลองสมการโครงสร้าง ในการวิเคราะห์ ซึ่งขนาดกลุ่มตัวอย่างที่เหมาะสมกับเทคนิคนี้ควรมีขนาดใหญ่ เนื่องจากจะมีโอกาสให้ตัวแปรมีการแจกแจงแบบปกติมากกว่ากลุ่มตัวอย่างที่มีขนาดเล็กกว่าโดย Grace (2008) เสนอว่าขนาดกลุ่มตัวอย่างควรมีประมาณ 20 เท่าของตัวแปรสังเกตได้ และเนื่องจากการวิจัยครั้งนี้มีตัวแปรสังเกตทั้งสิ้น 20 ตัวแปร ทำให้กลุ่มตัวอย่างไม่น้อยกว่า 400 ตัวอย่าง และวิธีการสุ่มตัวอย่างแบบชั้นภูมิ (Stratified sampling)

2.2 เชิงคุณภาพ ผู้ให้ข้อมูลสำคัญได้แก่ 1) กลุ่มองค์กรปกครองส่วนท้องถิ่น ประกอบด้วย นายกและรองนายกองค์การบริหารส่วนจังหวัดเชียงใหม่ จำนวน 3 คน นายกเทศบาล จำนวน 3 คน นายกองค์การบริหารส่วนตำบล จำนวน 3 คน และตัวแทนภาคประชาชน จำนวน 8 คน รวมทั้งสิ้น 17 คน โดยการเลือกแบบเจาะจง (Purposive Sampling) โดยใช้การสัมภาษณ์เชิงลึก (In-depth Interview)

3. เครื่องมือและการวิเคราะห์ข้อมูลที่ใช้ในการวิจัย

3.1 การวิจัยเชิงปริมาณ ประกอบด้วยเครื่องมือที่ใช้ในการวิจัย คือแบบสอบถาม ซึ่งแบ่งออกเป็น 6 ส่วนดังนี้ 1) ข้อมูลทั่วไปของผู้ตอบแบบสอบถาม เป็นแบบสำรวจรายการ (checklist) รวมถึงคำถามเกี่ยวกับเพศ อายุ ระดับการศึกษา รายได้เฉลี่ยต่อเดือน และตำแหน่งงาน 2) ภาวะผู้นำของผู้บริหารองค์กร



อปท. รวมถึงการมีวิสัยทัศน์ ความโปร่งใส ความเสียสละ และความรับผิดชอบ 3) นโยบายของภาครัฐ รวมถึง การปรับปรุงกฎหมายและระเบียบการ การจัดโครงสร้างองค์กร การสนับสนุนงบประมาณ และการควบคุม กำกับดูแล 4) การมีส่วนร่วมของภาคสังคม รวมถึงการได้รับรางวัล การรักษาวัฒนธรรมท้องถิ่น การเพิ่มมูลค่า เศรษฐกิจท้องถิ่น และการสร้างความสามัคคี 5) โครงการส่งเสริมในการพัฒนา รวมถึงการเป็นลูกเสือเนตรนารี การเป็นนักศึกษาวิชาทหาร การเป็นจิตอาสา และการสร้างจิตสำนึก 6) สภาเด็กและเยาวชนขององค์กร ปกครองส่วนท้องถิ่น จังหวัดเชียงใหม่ รวมถึงสิทธิในการอยู่รอดและการส่งเสริมชีวิต สิทธิในการปกป้อง คุ้มครอง สิทธิในการศึกษา และสิทธิในการใช้แรงงานเด็ก โดยมีการตรวจสอบความตรง (Validity) ของเครื่องมือ จากผู้เชี่ยวชาญจำนวน 5 คน ตรวจสอบความเที่ยงตรงเชิงเนื้อหา (Content Validity) โดยใช้ เทคนิค IOC (Index of Item Objective Congruence) โดยผ่านเกณฑ์ด้วยค่า 0.50-1.00 ทุกข้อคำถาม หลักจากนั้นนำไปทดลองใช้ (Tryout) กับกลุ่มตัวอย่างที่มีความใกล้เคียงกับกลุ่มตัวอย่างจริงจำนวน 30 คน เพื่อหาค่าความเชื่อมั่น (Reliability) ตามวิธีการของครอนบาค (Cronbach, 1990) โดยใช้สัมประสิทธิ์แอลฟา ( $\alpha$  - coefficient) ได้ค่าความเชื่อมั่นเท่ากับ 0.952 -0.976 จึงนำไปใช้จริงกับกลุ่มตัวอย่างทั้งหมดได้ สำหรับการวิเคราะห์ข้อมูลเชิงพรรณนา (Descriptive) ใช้ค่าความถี่ ค่าร้อยละ ค่าเฉลี่ย ค่าเบี่ยงเบนมาตรฐาน สำหรับการวิเคราะห์ข้อมูลเชิงอ้างอิง (Inferential) ใช้การวิเคราะห์องค์ประกอบเชิงยืนยัน (Confirmatory Factor Analysis: CFA) และการวิเคราะห์แบบจำลองสมการโครงสร้าง (Structural Equation Model: SEM)

ด้วยโปรแกรมสำเร็จรูปทางสถิติ

3.2 การวิจัยเชิงคุณภาพ ด้วยการวัดความตรง (Validity) ด้วยการตรวจสอบข้อมูลแบบสามเส้า (Triangulation) โดยตรวจสอบสามเส้าด้านข้อมูล (Source of Data) สำหรับความเชื่อมั่น (Reliability) ได้พิจารณาถึงแหล่งข้อมูลที่น่าเชื่อถือได้ (Credibility) การพึ่งพากับเกณฑ์อื่นๆ (Dependability) การถ่ายโอนผลการวิจัย (Transferability) และการไม่ลำเอียง (Bias) โดยข้อมูลที่นำมาวิเคราะห์ จะเป็น ข้อความบรรยาย (Descriptive) ที่ได้จากการสังเกต และการสัมภาษณ์เชิงลึก

3.3 การเชื่อมโยงข้อมูลระหว่างการวิจัยเชิงปริมาณและเชิงคุณภาพ (Mixed Method) โดยนำ ผลการวิจัยเชิงปริมาณที่ได้ค่าอิทธิพลรวม มีค่าน้อยเรียงลำดับที่เป็นจุดอ่อนของการวิจัยเชิงปริมาณ นำไปเป็น หัวข้อสัมภาษณ์เชิงลึกกับผู้ให้ข้อมูลสำคัญ เพื่อเป็นการปิดจุดอ่อนและยืนยันผลการวิจัยเชิงปริมาณ ให้มีความ น่าเชื่อถือมากยิ่งขึ้น

## ผลการวิจัย

1. ระดับการพัฒนาสภาเด็กและเยาวชน เพื่อชุมชนเข้มแข็งขององค์กรปกครองส่วนท้องถิ่นจังหวัด เชียงใหม่ ภาวะผู้นำของผู้บริหารองค์กรปกครองส่วนท้องถิ่น นโยบายของภาครัฐ การมีส่วนร่วมของภาคสังคม และโครงการส่งเสริมในการพัฒนา

ตารางที่ 1 ภาพรวม ระดับค่าเฉลี่ยและส่วนเบี่ยงเบนมาตรฐานของตัวแปรแฝง





ภาพรวมตัวแปรแฝง	$\bar{x}$	SD	ลำดับ ที่	ระดับ ความสำคัญ
การพัฒนาสภาพเด็กขององค์กรปกครองส่วนท้องถิ่น (CHCD)	4.31	0.61	3	มากที่สุด
ภาวะผู้นำของผู้บริหาร (LEAD)	4.17	0.61	2	มาก
นโยบายของภาครัฐ (STPO)	4.11	0.60	4	มาก
การมีส่วนร่วมของภาคสังคม (SOSP)	4.17	0.56	5	มาก
โครงการส่งเสริมในการพัฒนา (DEPP)	4.14	0.65	1	มาก

จากตารางที่ 1 ภาพรวม พบว่า การพัฒนาสภาพเด็กและเยาวชนขององค์กรปกครองส่วนท้องถิ่น (CHCD) มีระดับความสำคัญมากที่สุด ( $\bar{x} = 4.31$ ) จัดเป็นลำดับ 1 นอกนั้น การมีส่วนร่วมของภาคสังคม (SOSP) ภาวะผู้นำของผู้บริหาร (LEAD) โครงการส่งเสริมในการพัฒนา (DEPP) และ นโยบายของภาครัฐ (STPO) ก็มีระดับความสำคัญอยู่ระดับมาก โดยจัดเป็นลำดับ 2,3,4 และ 5 โดยมีค่าเฉลี่ยเรียงกันตามลำดับ  $\bar{x} = 4.17, 4.17, 4.14,$  และ  $4.11$

2. ปัจจัยเชิงสาเหตุของภาวะผู้นำของผู้บริหารองค์กรปกครองส่วนท้องถิ่น นโยบายของภาครัฐ การมีส่วนร่วมของภาคสังคม และโครงการส่งเสริมในการพัฒนา ที่มีอิทธิพลต่อการพัฒนาสภาพเด็กเพื่อชุมชนเข้มแข็งขององค์กรปกครองส่วนท้องถิ่นจังหวัดเชียงใหม่

ตารางที่ 2 Structural Equations

$$LEAD = 0.91**STPO, R^2 = 0.83 \dots \dots \dots (4.34)$$

(0.04)

21.93

$$SOSP = 0.10*STPO + 0.35**LEAD, R^2 = 0.19 \dots \dots \dots (4.35)$$

(0.04) (0.13)

2.50 2.78

$$DEPP = 0.40**STPO + 0.29**LEAD + 0.18**SOSP, R^2 = 0.59 \dots \dots \dots (4.36)$$

(0.10) (0.09) (0.04)

4.18 3.04 4.33

$$CHCD = 0.16*STPO + 0.18**LEAD + 0.06*SOSP + 0.89**DEPP, R^2 = 0.88 \dots \dots \dots (4.37)$$

(0.07) (0.07) (0.03) (0.06)

2.27 2.70 2.02 15.96

ตารางที่ 2 อธิบายสมการ (Structural Equations) อิทธิพลต่อการพัฒนาสภาพเด็กเพื่อชุมชนเข้มแข็งขององค์กรปกครองส่วนท้องถิ่น

จากสมการ (4.34) พบว่า นโยบายของภาครัฐ มีอิทธิพลต่อภาวะผู้นำของผู้บริหารองค์กร อปท. อย่างมีนัยสำคัญทางสถิติที่ระดับ 0.01 ซึ่งความสามารถในการอธิบายอิทธิพลได้ร้อยละ 83



จากสมการ (4.35) พบว่า นโยบายของภาครัฐ และภาวะผู้นำของผู้บริหารองค์กร อปท. มีอิทธิพลกับการมีส่วนร่วมของภาคสังคม อย่างมีนัยสำคัญทางสถิติที่ระดับ 0.01 และ 0.05 ซึ่งความสามารถในการอธิบายอิทธิพลได้ร้อยละ 19

จากสมการ (4.36) พบว่า นโยบายของภาครัฐ ภาวะผู้นำของผู้บริหารองค์กร อปท. และการมีส่วนร่วมของภาคสังคม มีอิทธิพลกับโครงการส่งเสริมในการพัฒนา อย่างมีนัยสำคัญทางสถิติที่ระดับ 0.01 ซึ่งความสามารถในการอธิบายอิทธิพลได้ร้อยละ 59

จากสมการ (4.37) พบว่า นโยบายของภาครัฐ ภาวะผู้นำของผู้บริหารองค์กร อปท. การมีส่วนร่วมของภาคสังคม และโครงการส่งเสริมในการพัฒนา มีอิทธิพลกับการพัฒนาสภาพเด็กขององค์กรปกครองส่วนท้องถิ่น อย่างมีนัยสำคัญทางสถิติที่ระดับ 0.01 และ 0.05 ซึ่งความสามารถในการอธิบายอิทธิพลได้ร้อยละ 88

นอกจากนั้นแบบจำลองจำลองทางเลือกสามารถอธิบายเส้นทางความสัมพันธ์จากสมการพยากรณ์ได้จากเส้นทางความสัมพันธ์ของสมการลดรูป (reduced form equations)

เพื่อแสดงให้เห็นอิทธิพลของตัวแปรแฝงภายนอกและตัวแปรแฝงภายในจากสมการ (4.38)-(4.40)

3. แนวทางการพัฒนาสภาพเด็กและเยาวชนเพื่อชุมชนเข้มแข็งขององค์กรปกครองส่วนท้องถิ่นจังหวัดเชียงใหม่ ดังภาพที่ 1 ดังนี้

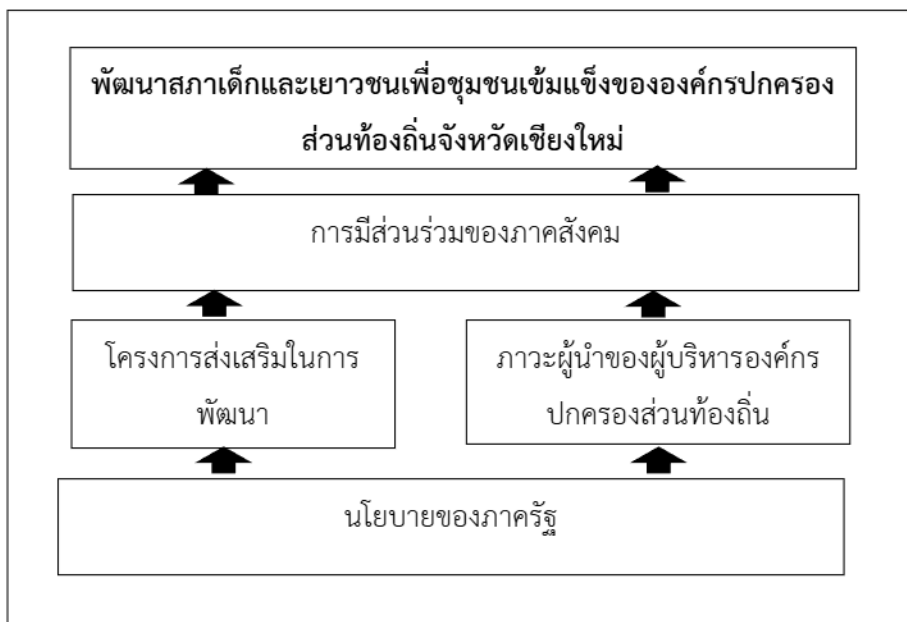

ภาพที่ 1 แผนภูมิแนวทางการพัฒนาสภาพเด็กและเยาวชน เพื่อชุมชนเข้มแข็งขององค์กรปกครองส่วนท้องถิ่นจังหวัดเชียงใหม่

จากภาพที่ 1 พบว่า แผนภูมิการพัฒนาสภาพเด็กและเยาวชนเพื่อชุมชนเข้มแข็งขององค์กรปกครองส่วนท้องถิ่นจังหวัดเชียงใหม่ มีลักษณะดังแผนภูมิภาพประกอบด้วยนโยบายของภาครัฐ ที่มีอิทธิพลรวมมากที่สุดเป็นฐานผลักดันอยู่ล่างสุด โครงการส่งเสริมการพัฒนา และภาวะผู้นำของผู้บริหารองค์กรปกครอง



ส่วนท้องถิ่น อยู่ตรงกลาง และการมีส่วนร่วมของภาคสังคม ส่งเสริมอยู่ในระดับบนด้วย ทั้งนี้การกำหนดภาพแผนภูมิได้จากอิทธิพลทางตรง และอิทธิพลทางอ้อม และอิทธิพลรวมจากตัวแปรแฝงทุกตัวที่มีอิทธิพลและส่งผลต่อกัน

ภาพที่ 2 แสดงผลการวิเคราะห์แบบจำลองตามสมการโครงสร้างที่เป็นการจำลองทางเลือกที่สอดคล้องกับข้อมูลเชิงประจักษ์ หลังจากปรับค่าต่างๆ ของโมเดลแล้ว

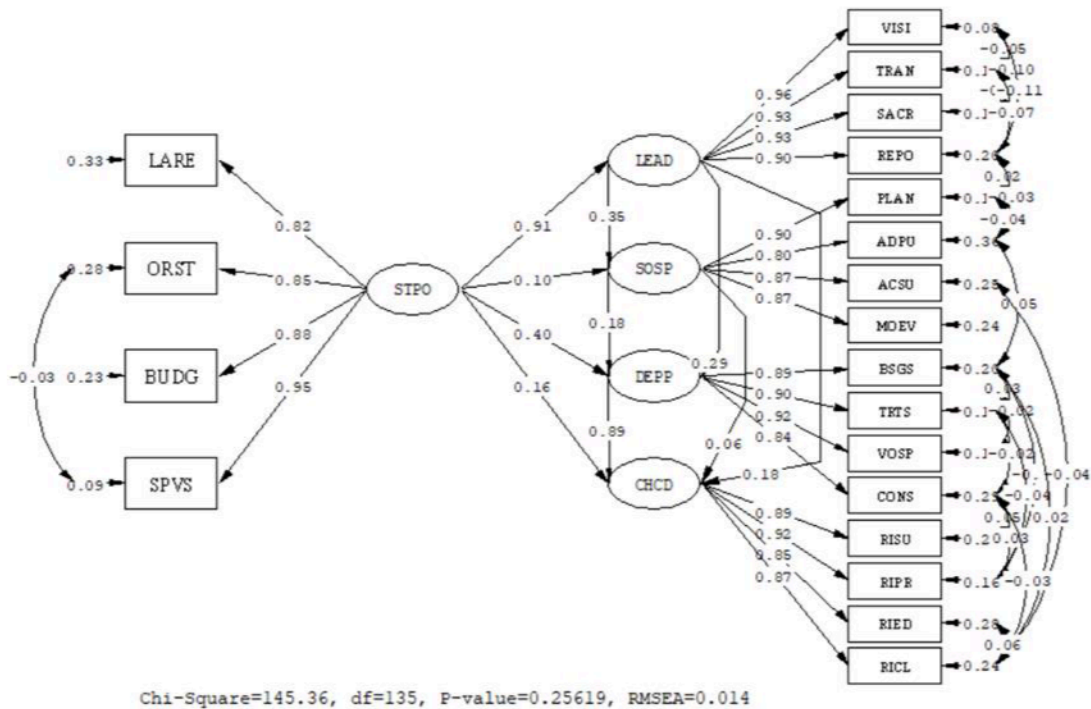

ภาพที่ 2 แบบจำลองโครงสร้างความสัมพันธ์แบบทางเลือก (standardized solution)

จากภาพที่ 2 พบว่า ค่าสัมประสิทธิ์เส้นทาง (Path Coefficient) ระหว่างตัวแปรแฝงกับตัวแปรแฝง และค่าน้ำหนักองค์ประกอบ (Factor Loading) ระหว่างตัวแปรแฝงกับตัวแปรประจักษ์มีค่าในเชิงบวกทุกตัว

ตารางที่ 3 แสดงค่าสถิติ ผลการวิเคราะห์อิทธิพลทางตรง (DE) ทางอ้อม (IE) อิทธิพลรวม (TE) ของตัวแปรแฝงจากค่า Beta และ Gamma

ตัวแปรตาม	ความสัมพันธ์	ตัวแปรอิสระ				
		STPO	LEAD	SOSP	DEPP	CHCD
LEAD	DE	0.91**	N/A	N/A	N/A	N/A
	IE	N/A	N/A	N/A	N/A	N/A
	TE	0.91**	N/A	N/A	N/A	N/A
SOSP	DE	0.10*	0.35**	N/A	N/A	N/A
	IE	0.32**	N/A	N/A	N/A	N/A
	TE	0.42**	0.35**	N/A	N/A	N/A
DEPP	DE	0.40**	0.29**	0.18**	N/A	N/A
	IE	0.34**	0.06*	N/A	N/A	N/A
	TE	0.74**	0.35**	0.18**	N/A	N/A
CHCD	DE	0.16*	0.18**	0.06*	0.89**	N/A
	IE	0.75**	0.33**	0.16**	N/A	N/A
	TE	0.91**	0.51**	0.22**	0.89**	N/A

Chi-Square= 145.36, df=135 p-value = 0.256, GFI=0.96, AGFI=0.95, RMR=0.008, RMSEA=0.014, CFI=1.00, CN=479.20

จากตารางที่ 3 พบว่า ปัจจัยที่มีอิทธิพลรวมสูงสุดต่อทางการพัฒนาสภาเด็กและเยาวชนเพื่อชุมชนเข้มแข็งขององค์กรปกครองส่วนท้องถิ่นจังหวัดเชียงใหม่ (CHCD) เรียงตามลำดับ 1 คือ นโยบายของภาครัฐ (STPO) มีค่า 0.91 ลำดับ 2 คือ โครงการส่งเสริมในการพัฒนา (DEPP) มีค่า 0.89 ลำดับ 3 คือ ภาวะผู้นำของผู้บริหาร (LEAD) มีค่า 0.51 และลำดับที่ 4 คือการมีส่วนร่วมของภาคสังคม (SOSP) มีค่า 0.22 ทั้งหมดที่ระดับนัยสำคัญ 0.01

### การอภิปรายผล

1. ระดับการพัฒนาสภาเด็กและเยาวชนเพื่อชุมชนเข้มแข็งขององค์กรปกครองส่วนท้องถิ่นจังหวัดเชียงใหม่ ภาวะผู้นำของผู้บริหารองค์กรปกครองส่วนท้องถิ่น นโยบายของภาครัฐ การมีส่วนร่วมของภาคสังคม และโครงการส่งเสริมในการพัฒนา

1.1 การมีส่วนร่วมของภาคสังคมในการพัฒนาสภาเด็กและเยาวชนเพื่อชุมชนเข้มแข็งขององค์กรปกครองส่วนท้องถิ่นจังหวัดเชียงใหม่ ประกอบด้วย การช่วยในการวางแผน การช่วยโฆษณาและประชาสัมพันธ์ การสนับสนุนกิจกรรม และการติดตามประเมินผล โดยการช่วยในการวางแผนมีค่าน้ำหนักองค์ประกอบมากที่สุด รองลงมาคือการติดตามประเมินผล การสนับสนุนกิจกรรม และการช่วยโฆษณา





ประชาสัมพันธ์ งานวิจัยเชิงคุณภาพแสดงให้เห็นว่าผู้บริหารองค์กรปกครองส่วนท้องถิ่นสนับสนุนให้ภาคสังคมมีส่วนร่วมในการวางแผนงานเพื่อดำเนินโครงการพัฒนาสภาเด็กและเยาวชน ส่งเสริมให้ภาคสังคมมีบทบาทในการจัดทำสื่อโฆษณาโครงการ และเข้าร่วมกิจกรรมหรือโครงการพัฒนาสภาเด็กและเยาวชน รวมถึงเปิดโอกาสให้ภาคสังคมเข้ามาประเมินความสำเร็จของโครงการหรืองานวิจัยต่าง ๆ ตัวอย่างงานวิจัยที่สอดคล้องกับแนวคิดนี้ได้แก่ งานวิจัยของวชิรวัตต์ อาริยะสิริโชติ (2561) ศึกษาวิธีการวินิจฉัยระบบองค์กรเพื่อพัฒนาองค์กรชุมชน โดยเสนอแนวทางการวิเคราะห์และประเมินระบบภายในองค์กรชุมชนเพื่อปรับปรุงประสิทธิภาพและการดำเนินงาน การวินิจฉัยนี้ช่วยให้สามารถระบุปัญหาและโอกาสในการพัฒนาได้อย่างแม่นยำ ทำให้สามารถวางแผนและดำเนินการพัฒนาที่ตอบสนองต่อความต้องการของชุมชนได้ดียิ่งขึ้น และงานวิจัยของ Collins (2017) กล่าวถึงความสำคัญของการให้เด็กมีส่วนร่วมในการตัดสินใจเกี่ยวกับชีวิตของตนเอง ซึ่งช่วยเสริมการคุ้มครองเด็กและทำให้นโยบายคุ้มครองมีประสิทธิภาพมากขึ้น การรับฟังความคิดเห็นของเด็กมีผลดีต่อการพัฒนาทางสังคมและจิตใจของพวกเขา

1.2 ภาวะผู้นำของผู้บริหารองค์กรปกครองส่วนท้องถิ่นในการพัฒนาสภาเด็กและเยาวชนเพื่อชุมชนเข้มแข็ง ประกอบด้วย การมีวิสัยทัศน์ ความโปร่งใส ความเสียสละ และความรับผิดชอบ โดยการมีวิสัยทัศน์มีค่าน้ำหนักองค์ประกอบมากที่สุด รองลงมาคือความเสียสละ ความโปร่งใส และความรับผิดชอบต่องานวิจัยเชิงคุณภาพแสดงให้เห็นว่าผู้บริหารองค์กรปกครองส่วนท้องถิ่นมีวิสัยทัศน์ในการบริหารแบบมีส่วนร่วม มีการชี้แจงรายละเอียดโครงการพัฒนาสภาเด็กและเยาวชนต่อสาธารณะ สามารถตรวจสอบได้ เสียสละเงินส่วนตัวในการส่งเสริมงบประมาณ และวางแผนงานก่อนมอบหมายงานให้ผู้บริหารรับผิดชอบ สอดคล้องกับงานวิจัยของปิยลักษณ์ โพธิวรรณ (2562) ศึกษาแนวทางการจัดการคุ้มครองสวัสดิภาพและสังคมสงเคราะห์เด็กและเยาวชนในจังหวัดมหาสารคาม โดยเน้นการพัฒนากลยุทธ์และมาตรการที่มีประสิทธิภาพในการปกป้องและส่งเสริมสิทธิของเด็กและเยาวชน งานวิจัยนี้เสนอแนวทางในการสร้างระบบการสนับสนุนและการทำงานร่วมกันระหว่างหน่วยงานต่างๆ เพื่อให้เกิดการคุ้มครองและการสนับสนุนที่เหมาะสมต่อความต้องการของเด็กและเยาวชนในชุมชน และงานวิจัยของ Greenspan and Wieder (2008) ได้นำเสนอวิธีการ "Floortime" ซึ่งเป็นแนวทางในการสนับสนุนการพัฒนาเด็กที่มีภาวะออทิสติกที่บ้าน ผ่านการสร้างความสัมพันธ์ที่ใกล้ชิดและการเล่นที่ตอบสนองต่อความสนใจของเด็ก การวิจัยเน้นการใช้การมีปฏิสัมพันธ์และการเล่นร่วมกับผู้ปกครองเพื่อกระตุ้นทักษะทางสังคม, การสื่อสาร, และการพัฒนาทางอารมณ์ของเด็ก

1.3 โครงการส่งเสริมในการพัฒนาเด็กและเยาวชนเพื่อชุมชนเข้มแข็ง ประกอบด้วย การเป็นลูกเสือเนตรนารี การเป็นนักศึกษาวิชาทหาร การเป็นจิตอาสา และการสร้างจิตสำนึก โดยการเป็นจิตอาสา มีค่าน้ำหนักองค์ประกอบมากที่สุด รองลงมาคือการเป็นนักศึกษาวิชาทหาร การเป็นลูกเสือเนตรนารี และการสร้างจิตสำนึก งานวิจัยเชิงคุณภาพแสดงให้เห็นว่าการเป็นลูกเสือเนตรนารีช่วยให้เด็กมีวินัย การเป็นนักศึกษาวิชาทหารช่วยให้เด็กและเยาวชนมีระเบียบวินัย การเป็นจิตอาสาช่วยส่งเสริมให้เด็กรู้จักช่วยเหลือผู้อื่น และการสร้างจิตสำนึกช่วยส่งเสริมให้เด็กปลูกฝังจิตสำนึกของความเป็นคน สอดคล้องกับงานวิจัยของ อนุพงศ์ จันทะแจ่ม (2562) ศึกษาวิธีส่งเสริมการสนับสนุนจากท้องถิ่นต่อสภาเด็กและเยาวชน และกลุ่มเด็กที่ริเริ่มกิจกรรมสร้างสรรค์ในชุมชน โดยเสนอแนวทางเพื่อเพิ่มการมีส่วนร่วมและการสนับสนุนจากชุมชนในการ



พัฒนากิจกรรมและการแก้ไขปัญหาสังคม และ Collins, Augsberger, และ Gecker (2016) ศึกษาการทำงานของสภาเยาวชนในรัฐบาลท้องถิ่น โดยพบว่าสภาเยาวชนมีบทบาทสำคัญในการมีส่วนร่วมในกระบวนการตัดสินใจของชุมชน แต่ยังมีข้อจำกัดกับอุปสรรค เช่น ขาดทรัพยากรและการสนับสนุนจากผู้ใหญ่ อนุพงษ์ จันทะแจ่ม (2562) และงานวิจัยของ Collins et al. (2016)

1.4 นโยบายของภาครัฐในการพัฒนาสภาเด็กและเยาวชนเพื่อชุมชนเข้มแข็ง ประกอบด้วย การปรับปรุงกฎหมายและระเบียบการ การจัดโครงสร้างองค์กร การสนับสนุนงบประมาณ และการควบคุมกำกับดูแล โดยการควบคุมกำกับดูแลมีค่าน้ำหนักองค์ประกอบมากที่สุด รองลงมาคือการสนับสนุนงบประมาณ การจัดโครงสร้างองค์กร และการปรับปรุงกฎหมายและระเบียบการ งานวิจัยเชิงคุณภาพแสดงให้เห็นว่าหน่วยรัฐบาลที่เกี่ยวข้องมีการสำรวจข้อคิดเห็นและความต้องการเกี่ยวกับกฎหมายในการพัฒนาเด็กขององค์กรส่วนท้องถิ่น มีการจัดโครงสร้างองค์กรให้สอดคล้องกับความรู้ความสามารถของเจ้าหน้าที่ในองค์กร การจัดสรรงบประมาณที่เพียงพอในการพัฒนาที่เกี่ยวข้องกับการพัฒนาเด็ก และการประเมินผลการปฏิบัติงานภายในอย่างต่อเนื่อง สอดคล้องกับงานวิจัยของชานนท์ โกมลมาลย์ (2561) ศึกษาประเมินผลการพัฒนาสภาเด็กและเยาวชน โดยมุ่งเน้นการวิเคราะห์ประสิทธิภาพและผลลัพธ์ของการดำเนินงานของสภาเด็กและเยาวชน การวิจัยพบว่าการพัฒนาสภามีผลดีต่อการมีส่วนร่วมและการพัฒนาทักษะของเด็กและเยาวชน แต่ยังมีพื้นที่สำหรับการปรับปรุงในด้านการสนับสนุนและทรัพยากร และ Forde และ Martin (2020) วิจัยสิทธิเชิงการมีส่วนร่วมของเด็กและเยาวชนผ่านสภาเยาวชนระดับชาติและท้องถิ่นในไอร์แลนด์ งานวิจัยแสดงให้เห็นว่าการมีส่วนร่วมในสภาเยาวชนช่วยเสริมสร้างสิทธิเสรีภาพของเด็กและเยาวชน แต่ยังคงเผชิญกับความท้าทายในการสนับสนุนและการมีส่วนร่วมที่แท้จริงในระดับท้องถิ่น

2. เพื่อศึกษาปัจจัยเชิงสาเหตุของภาวะผู้นำของผู้บริหารองค์กรปกครองส่วนท้องถิ่น นโยบายของภาครัฐ การมีส่วนร่วมของภาคสังคม และโครงการส่งเสริมในการพัฒนา ที่มีอิทธิพลต่อการพัฒนาสภาเด็กและเยาวชนเพื่อชุมชนเข้มแข็งขององค์กรปกครองส่วนท้องถิ่นจังหวัดเชียงใหม่

2.1 นโยบายของภาครัฐมีความสัมพันธ์โดยตรงกับภาวะผู้นำของผู้บริหารองค์กรปกครองส่วนท้องถิ่นมากที่สุด โดยส่งผลทางตรงกับโครงการส่งเสริมในการพัฒนา การพัฒนาสภาเด็กและเยาวชนขององค์กรปกครองส่วนท้องถิ่น และการมีส่วนร่วมของภาคสังคม นอกจากนี้ยังส่งผลทางอ้อมกับการพัฒนาสภาเด็กและเยาวชนขององค์กรปกครองส่วนท้องถิ่น โครงการส่งเสริมในการพัฒนา และการมีส่วนร่วมของภาคสังคม ทั้งนี้เนื่องจากนโยบายของภาครัฐมีการปรับปรุงกฎหมาย การจัดโครงสร้างองค์กร การสนับสนุนงบประมาณ และการควบคุมกำกับดูแล ซึ่งส่งผลต่อภาวะผู้นำของผู้บริหารองค์กรปกครองส่วนท้องถิ่น โครงการส่งเสริมในการพัฒนา การพัฒนาสภาเด็กและเยาวชน และการมีส่วนร่วมของภาคสังคมเพิ่มมากขึ้น สอดคล้องกับแนวคิดของ Hart (1997) ที่กล่าวโดยสรุปไว้ว่า การมีส่วนร่วมของเด็กและเยาวชนเป็นกระบวนการที่สำคัญในการพัฒนาตนเองและชุมชนให้เติบโตอย่างยั่งยืน

2.2 ภาวะผู้นำของผู้บริหารองค์กรปกครองส่วนท้องถิ่นมีความสัมพันธ์โดยตรงกับการมีส่วนร่วมของภาคสังคมมากที่สุด ตามด้วยโครงการส่งเสริมในการพัฒนา และการพัฒนาสภาเด็กและเยาวชนขององค์กรปกครองส่วนท้องถิ่น นอกจากนี้ยังส่งผลทางอ้อมกับการพัฒนาสภาเด็กและเยาวชนขององค์กรปกครอง





ส่วนท้องถิ่นและโครงการส่งเสริมในการพัฒนา ภาวะผู้นำของผู้บริหารองค์กรปกครองส่วนท้องถิ่นที่มีวิสัยทัศน์ ความโปร่งใส ความเสียสละ และความรับผิดชอบ ย่อมส่งผลต่อการมีส่วนร่วมของภาคสังคม โครงการส่งเสริมในการพัฒนา และการพัฒนาสภาเด็กและเยาวชนเพิ่มมากขึ้น สอดคล้องกับแนวคิดของ Wright & Pandey (2010) ได้กล่าวไว้ พอสรุปได้ว่า 1. ภาวะผู้นำของผู้บริหารท้องถิ่น การนำแบบแปรผันในภาครัฐมีผลบวกต่อ ภาวะผู้นำ โดยเฉพาะการมีวิสัยทัศน์ชัดเจนและการกระตุ้นแรงจูงใจในบุคลากร ผู้นำที่นำแบบแปรผันมีความ เป็นระเบียบและมุ่งมั่นในการสร้างการเปลี่ยนแปลงที่เชื่อมโยงกับวัตถุประสงค์ขององค์กร 2. การมีส่วนร่วม ของภาคสังคม การนำแบบแปรผันส่งผลต่อการมีส่วนร่วมของภาคสังคมในการพัฒนาโครงการ และนโยบายที่มีผลต่อสังคม ภาวะผู้นำที่มีการนำแบบแปรผันมีความสามารถในการสร้างความร่วมมือกับภาค สังคมและองค์กรภาคเอกชนเพื่อสร้างความเข้มแข็งในชุมชน

2.3 การมีส่วนร่วมของภาคสังคมมีความสัมพันธ์โดยตรงกับโครงการส่งเสริมในการพัฒนา (DEPP) และการพัฒนาสภาเด็กและเยาวชนขององค์กรปกครองส่วนท้องถิ่น รวมถึงส่งผลทางอ้อมกับการ พัฒนาสภาเด็กและเยาวชนขององค์กรปกครองส่วนท้องถิ่น การมีส่วนร่วมของภาคสังคมช่วยในการวางแผน การโฆษณาและประชาสัมพันธ์ การสนับสนุนกิจกรรม และการติดตามประเมินผล ซึ่งย่อมส่งผลต่อโครงการ ส่งเสริมในการพัฒนาและการพัฒนาสภาเด็กและเยาวชนขององค์กรปกครองส่วนท้องถิ่นเพิ่มมากขึ้น สอดคล้องกับแนวคิดของ Arnstein (1969) ที่อธิบายถึงระดับของการมีส่วนร่วมของประชาชนในการตัดสินใจ โดยแบ่งเป็น 8 ระดับตามความสามารถของประชาชนในการมีอิทธิพลในการตัดสินใจ ดังนี้ 1) ประชาชน ได้รับข้อมูลเกี่ยวกับการตัดสินใจแต่ไม่มีส่วนได้ส่วนเสียในกระบวนการตัดสินใจ 2) ประชาชนได้รับข้อมูล เกี่ยวกับการตัดสินใจแต่ไม่มีช่องทางในการมีส่วนร่วมจริง ๆ 3) ประชาชนได้รับข้อมูลเกี่ยวกับการตัดสินใจแต่ ไม่มีสิทธิ์ในการมีส่วนร่วมหรือการมีผลต่อการตัดสินใจ 4) มีการปรึกษาความคิดเห็นจากประชาชนแต่การ ตัดสินใจยังคงอยู่ในมือของผู้บริหารหรือองค์กร 5) มีการทำงานร่วมกันระหว่างผู้บริหารหรือองค์กรกับ ประชาชนในการตัดสินใจ 6) มีการสนับสนุนให้ประชาชนมีส่วนร่วมในกระบวนการตัดสินใจ 7) ประชาชนมีอำนาจในการตัดสินใจแต่ยังมีการแบ่งปันอำนาจในการตัดสินใจ 8) ประชาชนมีความสามารถในการควบคุมหรือมีส่วนได้ส่วนเสียในการตัดสินใจอย่างสมบูรณ์ ระดับเหล่านี้ช่วยให้เข้าใจได้ถึงระดับและความ เป็นมาของการมีส่วนร่วมของประชาชนในกระบวนการตัดสินใจทางสังคมได้อย่างชัดเจน และเป็นระเบียบวิธีที่ สามารถใช้ในการวิเคราะห์และประเมินได้

2.4 โครงการส่งเสริมในการพัฒนามีความสัมพันธ์โดยตรงกับการพัฒนาสภาเด็กและเยาวชน ขององค์กรปกครองส่วนท้องถิ่น โครงการส่งเสริมในการพัฒนาที่มีโครงการลูกเสือเนตรนารี การเป็นนักศึกษา วิชาทหาร การเป็นจิตอาสา และการสร้างจิตสำนึกที่ดี ย่อมส่งผลต่อการพัฒนาสภาเด็กและเยาวชนขององค์กร ปกครองส่วนท้องถิ่นเพิ่มมากขึ้น

3. แนวทางการพัฒนาสภาเด็กและเยาวชนเพื่อชุมชนเข้มแข็งขององค์กรปกครองส่วนท้องถิ่นจังหวัด เชียงใหม่

การพัฒนาสภาเด็กและเยาวชนเพื่อชุมชนเข้มแข็งในองค์กรปกครองส่วนท้องถิ่นจังหวัดเชียงใหม่ สามารถดำเนินการได้โดยการส่งเสริมการมีส่วนร่วมของเด็กและเยาวชน จัดกิจกรรมและโครงการที่เปิดโอกาส



ให้เด็กและเยาวชนมีส่วนร่วมในการตัดสินใจ และสนับสนุนการจัดตั้งและดำเนินการของสภาเด็กและเยาวชน ในชุมชนท้องถิ่น รวมถึงการสร้างเสริมความเข้มแข็งให้กับสภาเด็กและเยาวชนผ่านการฝึกอบรมพัฒนาทักษะความเป็นผู้นำและการทำงานเป็นทีม พร้อมทั้งให้การสนับสนุนด้านงบประมาณและทรัพยากรในการดำเนินกิจกรรม อีกทั้งยังส่งเสริมการทำงานร่วมกันระหว่างสภาเด็กและเยาวชนกับองค์กรท้องถิ่น โดยสร้างความร่วมมือระหว่างสภาเด็กและเยาวชนกับองค์กรปกครองส่วนท้องถิ่น หน่วยงานรัฐ และองค์กรพัฒนาเอกชน พร้อมจัดประชุมร่วมกันระหว่างสภาเด็กและเยาวชนกับผู้บริหารท้องถิ่นเพื่อนำเสนอปัญหาและเสนอแนวทางการแก้ไข นอกจากนี้การให้ความรู้และข้อมูลแก่เด็กและเยาวชนผ่านการอบรมและสัมมนาเกี่ยวกับสิทธิของเด็กและเยาวชน กฎหมาย และนโยบายที่เกี่ยวข้อง รวมถึงให้ข้อมูลเกี่ยวกับปัญหาและความต้องการของชุมชนเพื่อให้เด็กและเยาวชนสามารถคิดและวางแผนโครงการที่เป็นประโยชน์ต่อชุมชนเป็นสิ่งสำคัญ อีกทั้งยังส่งเสริมกิจกรรมเชิงสร้างสรรค์และพัฒนาที่หลากหลาย เช่น กิจกรรมศิลปะ ดนตรี กีฬา การแสดง และโครงการจิตอาสาเพื่อเสริมสร้างความสัมพันธ์ในชุมชน รวมถึงการสร้างความรู้ในชุมชนผ่านแคมเปญและกิจกรรมประชาสัมพันธ์เกี่ยวกับสภาเด็กและเยาวชน และสร้างพื้นที่สำหรับการสื่อสารระหว่างสภาเด็กและเยาวชนกับประชาชนทั่วไป เช่น เว็บไซต์ สื่อสังคมออนไลน์ และแอปพลิเคชันมือถือ สุดท้ายการติดตามและประเมินผลการดำเนินงานโดยกำหนดเกณฑ์การติดตามและประเมินผลอย่างเป็นระบบ รวมถึงการนำผลการประเมินมาใช้ในการปรับปรุงและพัฒนาโครงการและกิจกรรมให้มีประสิทธิภาพมากยิ่งขึ้น ทั้งหมดนี้จะช่วยเสริมสร้างสภาเด็กและเยาวชนให้เป็นศูนย์กลางในการพัฒนาชุมชนเข้มแข็งและสร้างสังคมที่ยั่งยืน สอดคล้องกับงานวิจัยของ ธนวิทย์ บุตรอุดม (2563) ได้ศึกษากำหนดยุทธศาสตร์ด้านเด็กและเยาวชนขององค์กรปกครองส่วนท้องถิ่น ภาคเหนือตอนบน ผลการวิจัยพบว่า ควรผลักดันให้มีการพัฒนาสภาเด็กขององค์กรปกครองส่วนท้องถิ่น โดยให้ความใส่ใจดูแลเกี่ยวกับสิทธิการอยู่รอดและการส่งเสริม สิทธิในการปกป้องคุ้มครอง สิทธิในการศึกษา และสิทธิในการใช้แรงงาน และงานวิจัยของ Nir and Perry (2020) ผลการวิจัย พบว่า ต้องคำนึงถึงการพัฒนาสภาเด็กที่ต้องคำนึงถึงสิทธิของเด็กเกี่ยวกับสิทธิการอยู่รอดและการส่งเสริมสิทธิการปกป้องคุ้มครอง สิทธิในการศึกษา และสิทธิการใช้แรงงานเด็ก เป็นต้น

## ข้อเสนอแนะ

### ข้อเสนอแนะที่ได้จากการวิจัย

1. ผู้บริหารองค์กรปกครองส่วนท้องถิ่นควรกำหนดนโยบายในการเปิดโอกาสและส่งเสริมให้ภาคสังคมเข้ามามีส่วนร่วมในการวางแผนเกี่ยวกับงานพัฒนาสภาให้มากยิ่งขึ้น
2. ผู้บริหารองค์กรปกครองส่วนท้องถิ่นควรมีวิสัยที่กว้างไกลในกำหนดนโยบายการพัฒนาสภาเด็กและเยาวชน การบริหารแบบมีส่วนร่วมทางด้านการสภาเด็ก ตลอดจนมีกำหนดเป้าหมายในการพัฒนาสภาเด็กและเยาวชนที่ชัดเจน และการรับฟังความคิดเห็นของผู้อื่นให้มากยิ่งขึ้น
3. ผู้บริหารองค์กรปกครองส่วนท้องถิ่นควรมีนโยบายในการพัฒนาเด็กให้รู้การเป็นจิตอาสาเป็นส่งเสริมให้เด็กรู้จักทำความดี รู้จักช่วยเหลือผู้อื่น มีจิตอาสาสาธารณะ และเป็นพลเมืองที่ดีของประเทศมากยิ่งขึ้น





4. ผู้บริหารองค์กรปกครองส่วนท้องถิ่นต้องมีการกำหนดนโยบายให้มีกระบวนการตรวจสอบภายในได้ตลอดเวลาเพื่อการกำกับดูแลที่ดี มีการประเมินผลการปฏิบัติงานภายในอย่างต่อเนื่องเป็นประจำทุกปี มีตรวจสอบความประพฤติและการปฏิบัติงานของเจ้าหน้าที่อย่างต่อเนื่อง และมีแผนการควบคุมและการกำกับดูแลที่ชัดเจนและประกาศให้ทุกคนทราบโดยเปิดเผย

5. ผู้บริหารองค์กรปกครองส่วนท้องถิ่นต้องส่งเสริมและกำหนดนโยบายการเคารพสิทธิของเด็กที่ต้องได้รับการปกป้องคุ้มครองไม่ให้เกิดอันตราย ส่งเสริมให้เด็กได้สิทธิในการปกป้องคุ้มครองอย่างเสมอภาคกัน สังคม ให้เด็กทุกคนมีโอกาสได้รับการดูแล ปกป้องคุ้มครองไม่ให้เกิดอันตราย และให้เด็กทุกคนได้รับการคุ้มครองดูแลจากผู้ปกครองและเจ้าหน้าที่ของภาครัฐ

#### ข้อเสนอแนะในการวิจัยในอนาคต

การวิจัยในครั้งนี้ ผู้วิจัยมีข้อเสนอแนะในประเด็นที่เกี่ยวกับการพัฒนาสภาเด็กและเยาวชน เพื่อชุมชนเข้มแข็งขององค์กรปกครองส่วนท้องถิ่นในจังหวัดเชียงใหม่ เพื่อต่อยอดจากงานวิจัยในครั้งนี้ ลักษณะดังต่อไปนี้คือ

1. ควรมีการศึกษาเกี่ยวกับนโยบายของภาครัฐโดยเฉพาะที่มีอิทธิพลต่อการพัฒนาสภาเด็กและเยาวชน เพื่อชุมชนเข้มแข็งขององค์กรปกครองส่วนท้องถิ่นในจังหวัดเชียงใหม่ ในประเด็นการแก้ไขกฎหมายและระเบียบการเกี่ยวกับการส่งเสริมและการพัฒนาสภาเด็กและเยาวชน

2. ควรมีการศึกษาเกี่ยวกับปัจจัยอื่น ๆ อาทิเช่น การบริหารงานจัดการองค์กร การบริหารงานตามหลักธรรมาภิบาล ภาวะผู้นำการเปลี่ยนแปลง เพื่อให้เกิดการพัฒนาสภาเด็กเพื่อชุมชนเข้มแข็งขององค์กรปกครองส่วนท้องถิ่นในจังหวัดเชียงใหม่มากยิ่งขึ้น

3. ควรมีการศึกษาเกี่ยวกับรูปแบบการพัฒนาสภาเด็กเพื่อชุมชนเข้มแข็งขององค์กรปกครองส่วนท้องถิ่นในจังหวัดเชียงใหม่

#### เอกสารอ้างอิง

กลุ่มส่งเสริมและพัฒนาศักยภาพ. (2560). *ภารกิจขององค์กรปกครองส่วนท้องถิ่น*. กรุงเทพฯ: กรมการปกครองส่วนท้องถิ่น.

คณาพร ปิ่นกุ่มภีร์. (2562). *ครูจะช่วยดูแลและส่งเสริมพัฒนาการเด็กปฐมวัยได้อย่างไร*. ค้นเมื่อ 20 เมษายน 2567, จาก <http://kri2.esdc.go.th/bthkhvam>.

ชานนท์ โกมลมาลย์. (2561). การวิจัยประเมินผลการพัฒนาสภาเด็กและเยาวชน. *Journal of Social Work*, 24(1), 105-134.

ทวีศักดิ์ สิริรัตน์เรขา. (2560). *การเล่นเพื่อการเรียนรู้ ในเด็กก้อทิสติก*. กรุงเทพฯ: คณะกรรมการพัฒนาออทิสติก สถาบันราชานุกูล กรมสุขภาพจิต.

ธนวิทย์ บุตรอุดม. (2563). กำหนดยุทธศาสตร์ด้านเด็กและเยาวชนขององค์กรปกครองส่วนท้องถิ่นภาคเหนือตอนบน. *วารสารวิชาการและวิจัย มทร.พระนคร*, 4(2), 15-25.



- ปิยลักษณ์ โพธิวรรณ. (2562). แนวทางการจัดการคุ้มครองสวัสดิภาพและสังคมสงเคราะห์เด็กและเยาวชน สภาดูแลและเยาวชน จังหวัดมหาสารคาม. *วารสารสังคมศาสตร์ มหาวิทยาลัยหัวเฉียว*, 16(1), 12-25.
- วิชัย ต้นศิริ. (2562). โฉมหน้าการศึกษาในอนาคต: ความสำคัญของการปฏิรูปในพระราชบัญญัติการศึกษา ไทย. กรุงเทพฯ: จุฬาลงกรณ์มหาวิทยาลัย.
- วชิรวัดดี อาริยะสิริโชติ. (2561). การวินิจฉัยระบบองค์กรเพื่อการพัฒนาองค์กรชุมชน. *วารสารการเมือง การปกครอง*, 8(2)33-56.
- อนุพงศ์ จันทะแจ่ม. (2562). การศึกษาและพัฒนาข้อเสนอเพื่อส่งเสริมให้ท้องถิ่นสนับสนุนสภาเด็กและ เยาวชนและกลุ่มเด็กและเยาวชนริเริ่มทำกิจกรรมสร้างสรรค์และแก้ไขปัญหาในชุมชนสังคมของ ตนเอง. *วารสารพัฒนศาสตร์*, 2(2), 62-101.
- องค์กรปกครองส่วนท้องถิ่น. (2560). นโยบายการพัฒนาเด็กและเยาวชน. ค้นเมื่อ 25 เมษายน 2567, จาก <http://www.dla.go.th/index.jsp>.
- Arnstein, S. R. (1969). A ladder of citizen participation. *Journal of the American Institute of Planners*, 35(4), 216-224.
- Anderson, J. E. (1994). *Public Policy-Making: Introduction*. 2<sup>nd</sup>. New York: Houghton Mifflin Company.
- Avolio, B.J. (2018). *Organizational Transformation: How to achieve it, one person at a time*. Stanford, CA: Stanford University Press.
- Collins, M. E., Augsberger, A., & Gecker, W. (2016). Youth councils in municipal government: Examination of activities, impact, and barriers. *Children and Youth Services Review*, 65, 140-147.
- Collins, T. M. (2017). A child's right to participate: Implications for international child protection. *The International Journal of Human Rights*, 21(1), 14.
- Forde, C., & Martin, S. (2020). Children and young people's right to participate: National and local youth councils in Ireland. *The International Journal of Children's Rights*, 24(1),135-154.
- Grace, J. B. (2008). Structural equation modeling for observational studies. *Journal of Wildlife Management*, 72(1), 14-22.
- Greenspan, S. I., & Wieder, S. (2008). The interdisciplinary Council on Developmental and Learning Disorders Diagnostic Manual for Infants and Young Children – An Overview. *J Can Acad Child Adolesc Psychiatry*, 17(2), 76–89.
- Hart, R. A. (1997). *Children's Participation. The Theory and Practice of Involving Young Citizens in Community Development and Environmental Care*. New York and London: UNICEF.





- Nir, T., & Perry-Hazan, L. (2020). The framed right to participate in municipal youth councils and its educational impact. *Children and Youth Services Review, 69*, 174-183.
- Wright, B. E., & Pandey, S. K. (2010). Transformational leadership in the public sector: Does structure matter. *Journal of Public Administration Research and Theory, 20*(1), 75-89.

